



1TZ9...

1TZ5...

1PC1...

1PC5...

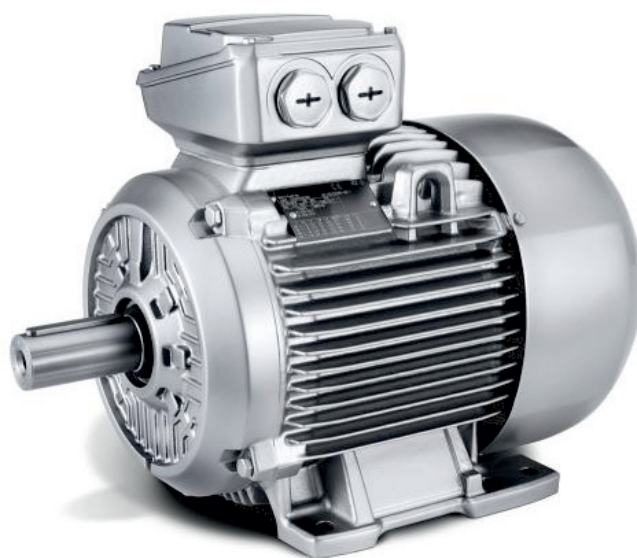

Низковольтные двигатели

Инструкция по эксплуатации

Низковольтные двигатели высота оси 63 ... 315

Инструкция по эксплуатации

Введение	1
Указания по безопасности	2
Описание	3
Подготовка к эксплуатации	4
Монтаж	5
Электрическое подключение	6
Ввод в эксплуатацию	7
Эксплуатация	8
Сервисное обслуживание	9
Запасные части	10
Утилизация	11
Обслуживание и техническая поддержка	A
Технические характеристики	B
Документация по качеству изделия	C

Правовая справочная информация

Система предупреждений

Данная инструкция содержит указания, которые Вы должны соблюдать для Вашей личной безопасности и для предотвращения материального ущерба. Указания по Вашей личной безопасности выделены предупреждающим треугольником, общие указания по предотвращению материального ущерба не имеют этого треугольника. В зависимости от степени опасности, предупреждающие указания представляются в убывающей последовательности следующим образом:

 ОПАСНО
означает, что принятие соответствующих мер предосторожности приводит к смерти или получению тяжелых телесных повреждений.

 ПРЕДУПРЕЖДЕНИЕ
означает, что принятие соответствующих мер предосторожности может привести к смерти или получению тяжелых телесных повреждений.

 ОСТОРОЖНО
означает, что принятие соответствующих мер предосторожности может привести к получению незначительных телесных повреждений.

ВНИМАНИЕ
означает, что принятие соответствующих мер предосторожности может привести к материальному ущербу.

При возникновении нескольких степеней опасности всегда используется предупреждающее указание, относящееся к наивысшей степени. Если в предупреждении с предупреждающим треугольником речь идет о предупреждении ущерба, причиняемому людям, то в этом же предупреждении дополнительно могут иметься указания о предупреждении материального ущерба.

Квалифицированный персонал

Работать с изделием или системой, описываемой в данной документации, должен только **квалифицированный персонал**, допущенный для выполнения поставленных задач и соблюдающий соответствующие указания документации, в частности, указания и предупреждения по технике безопасности. Квалифицированный персонал в силу своих знаний и опыта в состоянии распознать риски при обращении с данными изделиями или системами и избежать возникающих угроз.

Использование изделий MEZ по назначению

Соблюдайте следующее:

 ПРЕДУПРЕЖДЕНИЕ
Изделия MEZ разрешается использовать только для целей, указанных в каталоге и в соответствующей технической документации. Если предполагается использовать изделия и компоненты других производителей, то обязательным является получение рекомендации и/или разрешения на это от фирмы MEZ. Исходными условиями для безупречной и надежной работы изделий являются надлежащая транспортировка, хранение, размещение, монтаж, оснащение, ввод в эксплуатацию, обслуживание и поддержание в исправном состоянии. Необходимо соблюдать допустимые условия окружающей среды. Обязательно учитывайте указания в соответствующей документации.

Товарные знаки

Все наименования, обозначенные символом защищенных авторских прав ®, являются зарегистрированными товарными знаками компании MEZ. Другие наименования в данной документации могут быть товарные знаки, использование которых третьими лицами для их целей могут нарушать права владельцев.

Исключение ответственности

Мы проверили содержимое документации на соответствие с описанным аппаратным и программным обеспечением. Тем не менее, отклонения не могут быть исключены, в связи с чем мы не гарантируем полное соответствие. Данные в этой документации регулярно проверяются и соответствующие корректуры вносятся в последующие издания.

Оглавление

1	Введение	9
1.1	О настоящем руководстве по эксплуатации	9
1.2	Составление личных документов	9
2	Указания по безопасности	11
2.1	Информация для ответственных за оборудование.....	11
2.2	5 правил безопасности.....	11
2.3	Квалификация персонала	12
2.4	Безопасность эксплуатации	12
2.5	Электромагнитные поля при эксплуатации электроустановок.....	14
2.6	Электростатически чувствительные узлы	15
2.7	Электромагнитная совместимость	16
2.8	Помехоустойчивость	16
2.9	Влияние на сеть питания при сильно неравномерном крутящем моменте.....	16
2.10	Электромагнитные помехи при работе от преобразователя.....	16
2.11	Специальные исполнения и конструктивные варианты	16
3	Описание	17
3.1	Область применения	17
3.2	Шильдики.....	18
3.3	Конструкция	20
3.3.1	Охлаждение, вентиляция	21
3.3.1.1	Общая информация	21
3.3.1.2	Двигатели с вентилятором.....	21
3.3.1.3	Машины без вентилятора (опция).....	22
3.3.2	Подшипники	22
3.3.3	Балансировка.....	23
3.3.4	Типы исполнения/вид установки	23
3.3.5	Степень защиты	24
3.3.6	Условия окружающей среды	24
3.3.7	Опциональные пристраиваемые и встраиваемые устройства.....	25
3.3.8	Клеммная коробка.....	25
3.3.9	Лакокрасочное покрытие	26
4	Подготовка к эксплуатации	27
4.1	Аспекты безопасности при проектировании установки	27
4.2	Соблюдение режима работы	27
4.3	Машины без лакокрасочного покрытия	27

4.4	Поставка	28
4.5	Транспортировка и помещение на склад	28
4.5.1	Указания по технике безопасности при транспортировке	28
4.5.2	Транспортировка	31
4.5.3	Складирование	31
4.5.4	Фиксация ротора	33
4.5.5	Ввод в эксплуатацию после хранения	35
4.5.5.1	Сопrotивление изоляции и показатель поляризации	35
4.5.5.2	Смазка подшипников качения	35
4.5.5.3	Дополнительное смазывание подшипников качения после хранения до двух лет	35
4.5.5.4	Удаление фиксатора ротора перед вводом в эксплуатацию	35
4.6	Обеспечение охлаждения	36
4.7	Блокирующая схема системы антиконденсатного подогрева	38
4.8	Эмиссия шума	38
4.9	Колебания напряжения и частоты при питании от сети	38
4.10	Предельная скорость вращения	39
4.11	Частота собственных колебаний системы	39
4.12	Электромагнитная совместимость	39
4.13	Работа от преобразователя	41
4.13.1	Параметрирование преобразователя	41
4.13.2	Входное напряжение преобразователя	41
4.13.3	Уменьшить токи в подшипнике при эксплуатации от преобразователя (низкое напряжение)	42
4.13.4	Изолированные подшипники при работе от преобразователя	43
4.13.5	Сдвоенный привод	45
4.13.6	Предельная частота вращения при работе от преобразователя	45
5	Монтаж	47
5.1	Указания по технике безопасности во время монтажа	47
5.2	Подготовка к монтажу	48
5.2.1	Требования к монтажу	48
5.2.2	Сопrotивление изоляции	49
5.2.2.1	Сопrotивление изоляции и показатель поляризации	49
5.2.2.2	Проверка сопротивления изоляции и показателя поляризации обмотки	49
5.3	Установка машины	52
5.3.1	Подготовка монтажной площадки	52
5.3.2	Подъем и позиционирование машины на месте монтажа	52
5.3.3	Двигатели исполнения IM B15, IM B9, IM V8 и IM V9	53
5.3.4	Монтаж на лапах	54
5.4	Выверка и закрепление машины	54
5.4.1	Меры по выверке и креплению	55
5.4.2	Плоскостность опорных поверхностей для электродвигателей на опорах	55
5.4.3	Корпусные лапы (специальное исполнение)	56
5.5	Монтаж машины	56
5.5.1	Для спокойного и плавного хода:	56

5.5.2	Выравнивание машины относительно рабочей машины и закрепление	56
5.5.2.1	Выбор винтов	56
5.5.2.2	Горизонтальное исполнение с ножками	57
5.5.2.3	Горизонтальное исполнение с фланцем	57
5.5.2.4	Вертикальное исполнение с фланцем.....	58
5.5.3	Демонтаж фиксатора ротора.....	58
5.5.4	Рекомендованная точность установки.....	59
5.5.5	Монтаж приводимых элементов	59
6	Электрическое подключение	63
6.1	Указания по технике безопасности при выполнении электрических подключений	63
6.2	Подключение машины	64
6.2.1	Коробка выводов	65
6.2.1.1	Схема электрических соединений в крышке клеммной коробки	65
6.2.1.2	Направление вращения.....	65
6.2.1.3	Маркировка клемм.....	66
6.2.1.4	Ввод проводов	66
6.2.1.5	Исполнения.....	66
6.2.1.6	Свободно выведенные соединительные кабели.....	67
6.2.1.7	Подключение свободно выведенных кабелей	67
6.2.1.8	Подключение с кабельными наконечниками/без них	67
6.2.1.9	Минимальные воздушные зазоры	68
6.2.2	Резьбовые соединения	68
6.2.2.1	Положение установки гайки из листовой стали при завинчивании.....	69
6.3	Моменты затяжки	69
6.3.1	Кабельные вводы, заглушки и резьбовые переходники	70
6.4	Подключение кабеля заземления	70
6.4.1	Минимальная площадь сечения заземляющего провода	70
6.4.2	Способ подключения заземления	71
6.5	Соединение для датчика температуры / антиконденсатного обогревателя	72
6.5.1	Подключение встраиваемых опций	72
6.6	Подключение проводов	72
6.6.1	Тип подключения провода	73
6.6.2	Подключение алюминиевого кабеля.....	74
6.7	Подключение преобразователя	74
6.8	Заключительные работы	75
7	Ввод в эксплуатацию	77
7.1	Мероприятия перед пуском в эксплуатацию	77
7.1.1	Проверка перед вводом в эксплуатацию	77
7.1.2	Механический и электрический контроль	78
7.1.3	Работа от преобразователя.....	79
7.1.4	Сопротивление изоляции и показатель поляризации	79
7.1.5	Проверить охлаждение машины	80
7.1.6	Ввод в эксплуатацию принудительного вентилятора.....	80
7.1.7	Дополнительная документация.....	81
7.1.8	Регулируемые параметры для контроля температуры подшипников.....	81
7.2	Включение	82

7.2.1	Пробный пуск	83
8	Эксплуатация	85
8.1	Указания по технике безопасности при эксплуатации.....	85
8.1.1	Указания по технике безопасности для системы вентиляции	88
8.1.1.1	Указание по технике безопасности для принудительной вентиляции (опция)	88
8.1.1.2	Указания по технике безопасности при эксплуатации машин с вентилятором	88
8.1.1.3	Машины с вентиляторами, предназначенными для текстильной промышленности.....	89
8.2	Включить машину	89
8.3	Выключение.....	89
8.4	Повторное включение после аварийного отключения	89
8.5	Перерывы в эксплуатации	90
8.5.1	Избегайте возникновения повреждений во время простоя на подшипниках качения	91
8.5.2	Вывод машины из эксплуатации	91
8.5.3	Снова ввести машину в эксплуатацию.....	91
8.6	Неисправности.....	92
8.6.1	Проверка в случае неисправности.....	92
8.6.2	Электрические неисправности.....	92
8.6.3	Механические неисправности	93
8.6.4	Неисправности подшипников качения	94
8.6.5	Неисправности принудительного вентилятора.....	94
9	Сервисное обслуживание	95
9.1	Подготовка и указания	95
9.1.1	Североамериканский рынок (опция).....	95
9.1.2	Устранение повреждений лакокрасочного покрытия	96
9.2	Осмотр и техническое обслуживание	96
9.2.1	Указания по технике безопасности при проведении инспекций и техобслуживания.....	96
9.2.2	Проверка в случае неисправности.....	97
9.2.3	Первый осмотр после монтажа или ремонта	98
9.2.4	Основной осмотр.....	99
9.2.5	Определение состояния подшипников качения.....	99
9.2.6	Интервалы технического обслуживания.....	100
9.2.7	Дополнительная смазка	101
9.2.8	Очистка	101
9.2.9	Порядок очистки кожуха вентилятора машин, предназначенных для текстильной промышленности	102
9.2.10	слить конденсат	102
9.2.11	Сопrotивление изоляции и показатель поляризации	103
9.2.12	Техническое обслуживание внешнего вентилятора.....	103
9.3	Ремонт.....	104
9.3.1	Подшипник качения	105
9.3.1.1	Вкладыши подшипников	106
9.3.1.2	Порядок монтажа подшипников.....	107
9.3.2	Монтажный размер "х"	109
9.3.3	Вентилятор	109
9.3.3.1	Монтаж вентилятора	111
9.3.3.2	Монтаж кожуха вентилятора.....	111

9.3.4	Монтаж защитного козырька, датчика момента вращения под защитным козырьком	112
9.3.5	Моменты затяжки	112
9.3.6	Стопорные элементы болтов	112
9.3.7	Коммутационные соединения	112
9.3.8	Прочие указания по монтажу	113
9.3.9	Опциональное навесное оборудование	113
9.3.9.1	Установка тормоза	113
9.3.10	Кольцевое уплотнение	114
10	Запасные части	115
10.1	Заказ запасных частей	115
10.2	Матричный штрих-код на машине	115
10.3	Информация для заказа	115
10.4	Поиск запасных частей через Интернет	116
10.5	Замена подшипников качения	116
10.6	Определение групп запасных частей	116
10.7	Пример заказа	117
10.8	Детали машины	118
10.9	Стандартизованные детали	120
10.10	Покомпонентные изображения	121
10.10.1	1TZ, 1PC высота оси 63 ... 71 алюминий	121
10.10.2	1TZ, 1PC, 1FP высота оси 80 ... 160 алюминий	123
10.10.3	1TZ, 1PC высота оси 180 ... 200 алюминий	124
10.10.4	1TZ, 1PC высота оси 71 ... 90 серый чугун	125
10.10.5	1TZ, 1PC, 1FP высота оси 100 ... 200 серый чугун	126
10.10.6	1TZ, 1PC высота оси 225 ... 315 серый чугун	127
11	Утилизация	129
11.1	RoHS – ограничение использования определенных опасных веществ	129
11.2	Информация содержится в статье № 33 регламента REACH	129
11.3	Подготовка к демонтажу	130
11.4	Демонтаж машины	130
11.5	Утилизация комплектующих	130
A	Обслуживание и техническая поддержка	133
A.1	Онлайн-служба поддержки промышленного сектора компании MEZ	133
A.2	Дополнительная документация	134
B	Технические характеристики	135
B.1	Моменты затяга	135
B.1.1	Моменты затяжки резьбовых соединений	135
B.1.2	Клеммник и заземление	136
B.1.3	Коробка выводов, подшипниковые щиты, заземляющие провода, жестяной кожух вентилятора	136

В.1.4	Дополнительные клеммы подключения контрольных устройств и антиконденсатного обогревателя	136
С	Документация по качеству изделия.....	137
С.1	Документация по качеству изделия SIMOTICS в SIOS	137
	Указатель	139

Введение

1.1 О настоящем руководстве по эксплуатации

В настоящем руководстве описана машина и порядок обращения с ней - с момента доставки до утилизации. Обеспечьте хранение настоящего руководства для последующего использования.

Ознакомьтесь с настоящим руководством по эксплуатации перед началом работ на машине и соблюдайте приведенные в нем указания. Это обеспечит безопасное и безупречное функционирование, а также долгий срок службы машины.

Настоящее руководство содержит указания по технике безопасности и предупреждения, касающиеся порядка обращения. Соблюдайте эти указания для обеспечения собственной безопасности, защиты окружающих лиц и предотвращения повреждения машины.

С предложениями по улучшению документа просим обращаться в наш сервисный центр.

Компоновка текста

Настоящее руководство содержит следующие элементы компоновки текста

1. Указания, касающиеся порядка действий, в виде нумерованного списка. Соблюдайте указанный порядок действий.
 - Перечни, отмеченные маркерами списка.
 - Тире отмечает перечни второго уровня.

Примечание

Примечания содержат дополнительную информацию об изделии и порядке обращения с ним или соответствующую документацию.

1.2 Составление личных документов

На веб-страницах в Онлайн-службе поддержки промышленного сектора у вас есть возможность составлять личные документы с помощью функции Документация.

С помощью функции "Документация" вы составляете из руководств/справочников в отделе поддержки продукции свою собственную "документацию". В эти подборки вы можете добавлять и другие материалы отдела поддержки продукции, например часто задаваемые вопросы или характеристики.

В функции "Документация" у вас есть возможность создавать собственные подборки собственной структуры и управлять ими. При этом можно удалять или перемещать отдельные главы или темы. С помощью функции заметки можно дополнительно

1.2 Составление личных документов

вставить и собственный материал. Готовую "документацию" можно экспортировать, например, в виде PDF-файла.

Функция "Документация" позволяет вам эффективно составлять свою собственную документацию установки. "Документацию", составленную на одном языке, можно автоматически вывести и на другом доступном языке.

Полная функциональность доступна только зарегистрированным пользователям.

Указания по безопасности

2.1 Информация для ответственных за оборудование

Данная электрическая машина разработана и выполнена в соответствии с требованиями Директивы ЕС по низковольтному оборудованию 2014/35/EU и предназначена для применения в промышленных установках. При использовании электрической машины за пределами Европейского Сообщества необходимо соблюдать стандарты и предписания, действующие в соответствующей стране. Необходимо соблюдать общие и отраслевые требования техники безопасности, а также требования по монтажу.

Лица, ответственные за установку должны обеспечить следующее:

- К планированию и проектированию, а также к любым работам, связанным с машиной, следует привлекать только квалифицированный персонал.
- Руководство по эксплуатации должно быть постоянно доступно при проведении любых работ.
- Технические характеристики и указания о допустимых условиях монтажа, подключения, эксплуатации и окружающей среды подлежат неукоснительному соблюдению.
- Необходимо соблюдать дополнительные предписания по монтажу и технике безопасности, а также по использованию средств индивидуальной защиты.

Примечание

По вопросам планирования, монтажа, пусконаладки и сервисного обслуживания просим обращаться в Сервисный центр.

2.2 5 правил безопасности

Для обеспечения личной безопасности, а также во избежание повреждения оборудования всегда соблюдайте правила техники безопасности при выполнении любых работ. Соблюдайте также 5 правил техники безопасности согласно EN 50110-1 "Работы в обесточенном состоянии" в указанной последовательности.

5 правил безопасности

1. Отключить и обесточить.
Необходимо отключить и обесточить вспомогательные цепи, например, антиконденсатный обогреватель.
2. Заблокировать от повторного включения.
3. Убедиться в отсутствии напряжения.

2.4 Безопасность эксплуатации

4. Заземлить и замкнуть накоротко.
5. Укрыть или оградить расположенное рядом оборудование, находящееся под напряжением.

После завершения работ необходимо выполнить эти действия в обратной последовательности.

2.3 Квалификация персонала

Все работы с машиной должны производиться исключительно квалифицированным персоналом. Квалифицированными работниками согласно настоящей документации являются:

- лица, имеющие надлежащую специальную подготовку и достаточный опыт для отслеживания возможных рисков и предотвращения опасных ситуаций;
- лица, которым было поручено выполнение работ с машиной.

2.4 Безопасность эксплуатации

Безопасность на рабочем месте зависит от внимательности и предусмотрительности персонала во время ввода в эксплуатацию, эксплуатации, техобслуживания и ремонта. Наряду с соблюдением перечисленных мер важно сохранять вблизи машины общую бдительность и постоянно следить за личной безопасностью.

Во избежание несчастных случаев необходимо соблюдать:

- общие предписания по технике безопасности страны, в которой используется машина;
- специальные предписания, относящиеся к месту установки машины и области ее использования;
- специальные соглашения, заключенные с заказчиком;
- особые указания по безопасности, прилагаемые к машине;
- предупреждающие символы и указания на машине и на ее упаковке.

Опасность, исходящая от деталей под напряжением

Находящиеся под напряжением детали являются источником опасности. При снятии защитных кожухов защита от прикосновения к находящимся под напряжением деталям больше не обеспечивается. При приближении к находящимся под напряжением деталям воздушные зазоры и пути утечки могут становиться меньше минимально допустимых. Прикосновение или приближение может повлечь за собой тяжелые травмы, гибель персонала или повреждение оборудования.

- Необходимо убедиться, что все детали под напряжением надежно защищены.
- При необходимости снятия кожухов или крышек сначала отключить и обесточить машину. Соблюдать "5 правил по технике безопасности" (Страница 11).

Опасность травмирования вращающимися деталями

Вращающиеся детали опасны. При снятии защитных кожухов защита от прикосновения к вращающимся деталям больше не обеспечивается. Прикосновение к вращающимся деталям может повлечь за собой тяжелые травмы, гибель персонала и повреждение оборудования.

- Необходимо убедиться, что все вращающиеся детали надежно закрыты.
- При необходимости снятия кожухов или крышек сначала отключить и обесточить машину. Соблюдать "5 правил по технике безопасности" (Страница 11).
- Снимать кожухи можно только после полной остановки вращающихся деталей.

Опасность ожога из-за горячих поверхностей

Некоторые детали машины могут сильно нагреваться при эксплуатации. При прикосновении к ним возможны ожоги.

- Не прикасайтесь к деталям машины во время ее эксплуатации.
- Перед выполнением работ с машиной следует дать ей остыть.
- Перед прикосновением проверьте температуру деталей. При необходимости используйте подходящие средства защиты.

Опасность для здоровья из-за химических субстанций

Химические вещества, используемые при монтаже, эксплуатации и техобслуживании машины, могут быть опасны для здоровья.

- Необходимо соблюдать рекомендации производителей изделий.

Опасность из-за легковоспламеняющихся и горючих веществ

Химические вещества, используемые при монтаже, эксплуатации и техобслуживании машины, могут быть легковоспламеняющимися или горючими. При ненадлежащем обращении эти вещества могут воспламениться. Следствием могут стать ожоги и материальный ущерб.

- Необходимо соблюдать рекомендации производителей изделий.

Уровень шума

Уровень шума работающей машины может превышать допустимые значения для рабочих мест и привести к нарушениям слуха.

- Необходимо убедиться, что во время работы машины в зоне повышенной шумовой нагрузки нет людей.
- Необходимо принять меры по безопасной эксплуатации и снижению шума от машины в составе установки. Снижению уровня шума способствуют:
 - Кожухи
 - Звукоизоляция
 - Меры по защите органов слуха

Опасность повреждения слуха

В случае превышения допустимого уровня звукового давления при эксплуатации трехфазных электродвигателей на расчетной мощности возможны повреждения слуха. Допустимый уровень звукового давления составляет 70 дБ(А).

2.5 Электромагнитные поля при эксплуатации электроустановок

Электроэнергетические установки во время работы создают электромагнитные поля. Нахождение в непосредственной близости от машин может привести к выходу из строя медицинских имплантов, например, кардиостимуляторов. Данные на магнитных или электронных носителях могут быть потеряны.

- Необходимо обеспечить достаточную защиту персонала от возможного нанесения вреда здоровью посредством надлежащих мер, например, нанесения соответствующих обозначений, установки предупреждающих знаков и ограждений, а также обучения технике безопасности.
- Следует соблюдать предписания по охране труда и технике безопасности.
- Лицам с кардиостимуляторами запрещено находиться в непосредственной близости от машины.
- У работающего на установке персонала не должно быть с собой магнитных или электронных носителей информации.

2.6 Электростатически чувствительные узлы

Опасность повреждения оборудования из-за электростатического разряда

Электронные узлы машины содержат элементы, чувствительные к воздействию электростатических разрядов. При неверном обращении эти узлы могут быть легко повреждены или разрушены. Во избежание повреждения оборудования соблюдайте следующие указания.

- Прикосновение к электронным узлам допустимо только в случае проведения обязательных работ на этих узлах.
- Непосредственно перед работой с электронными узлами необходимо снять свой электростатический заряд и обеспечить заземление тела.
- Не допускайте контакта электронных узлов с непроводящим материалом, например таким как:
 - полимерная пленка;
 - пластмассовые детали;
 - изолирующие настольные коврики;
 - одежда из синтетического волокна
- Класть такие узлы допускается только на проводящие поверхности.
- Упаковывать, хранить и транспортировать электронные узлы можно только в проводящей упаковке, например:
 - металлизированные пластмассовые или металлические контейнеры;
 - проводящий вспененный материал;
 - бытовая алюминиевая фольга

Необходимые меры по защите элементов, чувствительных к электростатическому разряду, наглядно показаны на следующих рисунках:

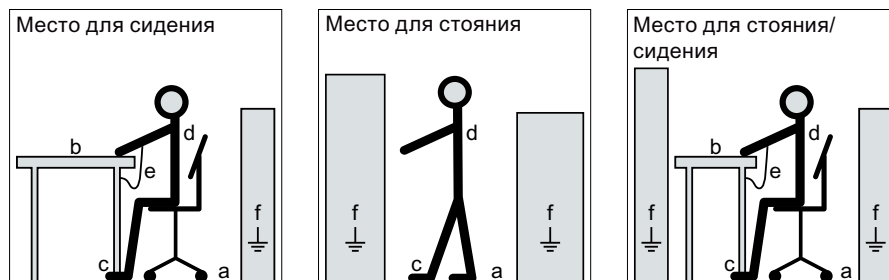

a = токопроводящий пол b = антистатический стол c = антистатическая обувь
 d = антистатический ха- e = антистатический f = заземление шкафов
 лат браслет

2.7 Электромагнитная совместимость

Электромагнитная совместимость

Настоящая машина соответствует требованиям стандарта IEC/EN 60034 и при условии использования по назначению отвечает требованиям Директивы ЕС по электромагнитной совместимости 2014/30/EU.

2.8 Помехоустойчивость

Необходимо посредством выбора подходящих сигнальных кабелей и блоков обработки результатов измерений обеспечить отсутствие угроз для помехоустойчивости машины.

2.9 Влияние на сеть питания при сильно неравномерном крутящем моменте

Сильно неравномерный крутящий момент, например, на приводе поршневого компрессора, вызывает несинусообразный ток двигателя. Возникающие высшие гармонические колебания тока через соединительные провода могут оказывать недопустимое влияние на сеть питания.

2.10 Электромагнитные помехи при работе от преобразователя

Электромагнитные помехи при работе от преобразователя

Во время работы, в зависимости от преобразователя (изготовитель, тип, меры по устранению помех), от него возникают помехи различной силы. В машинах со встроенными датчиками, например, позисторами, на кабелях датчиков могут возникать электромагнитные помехи, вызванные работой преобразователя. Возможно возникновение отказов, которые прямо или косвенно могут привести к тяжким или смертельным травмам и к повреждению оборудования.

- Соблюдайте инструкции по ЭМС изготовителя преобразователя. Это позволит не допустить превышения предельных значений согласно IEC/EN 61000-6-2 IEC/EN 61000-6-4 для приводной системы, состоящей из машины и преобразователя.
- Принимайте соответствующие меры по обеспечению электромагнитной совместимости (ЭМС).

2.11 Специальные исполнения и конструктивные варианты

До начала любых работ с машиной определите ее исполнение.

В случае отклонений и вопросов обратитесь к изготовителю или в Сервисный центр (Страница 133), указав обозначение типа и заводской номер (см. заводскую табличку).

Описание

3.1 Область применения

 ПРЕДУПРЕЖДЕНИЕ
<p>Опасность взрыва</p> <p>Эта машина не предназначена для применения во взрывоопасных зонах. Эксплуатация машины в этих зонах может привести к взрыву. Это может повлечь летальный исход, травмы и повреждение имущества.</p> <ul style="list-style-type: none"> • Не эксплуатировать данную машину во взрывоопасных зонах.

Вращающиеся электрические машины этой серии используются в качестве промышленных приводов. Они могут использоваться в широком спектре приложений приводной техники, при этом питание может осуществляться как от сети, так и от преобразователей частоты. Они характеризуются высокой удельной мощностью, прочностью, длительным сроком службы и надежностью.

Использование машин по прямому назначению

Эти двигатели предназначены для промышленных установок. Они соответствуют согласованным стандартам серии EN / IEC 60034 (VDE 0530). Если маркировка машины однозначно не разрешает эксплуатацию от сети или преобразователя, ее использование во взрывоопасных зонах запрещено. Если в особом случае, например, при использовании на непромышленных установках, предъявляются иные / повышенные требования (к примеру, защита от прикосновения детьми), то эти условия должны быть обеспечены при монтаже на установке.

Примечание

Директива по машинному оборудованию

Низковольтные двигатели являются компонентами для монтажа в электроустановки, как это понимается в действующей Директиве по машинному оборудованию. Ввод в эксплуатацию запрещен до подтверждения соответствия конечного изделия указанной директиве. Соблюдайте стандарт EN / IEC 60204-1.



Использование машин без маркировки CE

Машины без маркировки CE предназначены для эксплуатации за пределами Европейского экономического пространства (ЕЭС). Использовать машины без маркировки CE на территории ЕЭС запрещено.



Примечание

Маркировка IE2

Согласно РЕГЛАМЕНТУ (ЕС) № 640/2009 на низковольтные двигатели мощностью от 0,75 до 375 кВт и с КПД IE2 с 01.01.2017 наносится данная маркировка. Обязательно только в пределах Европейской экономической зоны (EWR). За соблюдение правил использования отвечает исключительно заказчик. При подключении машины к преобразователю соблюдайте правила и указания в главе «Подключение преобразователя».

EAC

Эксплуатация машин без маркировки EAC

Машины с маркировкой EAC имеют соответствующее обозначение на заводской табличке и предназначены для эксплуатации на территории Таможенного союза ЕАЭС. Машины без маркировки EAC запрещены к использованию на территории Таможенного союза ЕАЭС!

Эксплуатация машин с преобразователем

При эксплуатации машин только с преобразователем и их поставке с сертификатом UL для всех машин система машина-преобразователь должна быть выполнена в соответствии с UL-файлом E227215. Ответственность за исполнение конечного изделия несет эксплуатирующая сторона.

3.2 Шильдики

Табличка с паспортными данными

Табличка с паспортными данными содержит идентификационные данные, а также важнейшие технические характеристики поставляемой машины. Информация на табличке с паспортными данными вместе с соответствующими положениями договора определяют границы использования устройства по назначению.

Данные паспортной таблички

Позиция	Описание	Позиция	Описание
Общие характеристики		Электрические характеристики	
1	Вид машины	31	Электрические характеристики
2	Тип машины	33	Номинальное напряжение [В]
3	Серийный номер (вкл. дату выпуска ГГ.ММ)	34	Схема обмотки
4	Стандарты/нормы	35	Частота [Гц]

Позиция	Описание	Позиция	Описание
5	Дополнительные данные (опция)	36	Номинальная мощность [кВт]
6	Данные заказчика (опция)	37	Номинальный ток [А]
7	Страна-изготовитель	38	Коэффициент мощности [cosφ]
8	Место изготовления	39	Номинальная частота вращения [мин ⁻¹]
9	Код испытательной лаборатории (опция)	40	Класс КПД
10	Предписания (опция)	41	КПД
49	Логотип	42	Крутящий момент [Нм] (опция)
52	Стандарт для судовых двигателей	43	Номинальная мощность [л.с.] (опция)
53	Модификация машины	44	Сервис-фактор (опция)
Механические характеристики		45	Кратность пускового тока (опция)
11	Типоразмер	46	Режим работы (опция)
12	Исполнение	47	Данные Nema (опция)
13	Степень защиты	48	Антиконденсатный обогреватель (опция)
14	Масса машины [кг]	50	КОД: Кодовый номер двигателя для параметризации преобразователя (опция)
15	Класс нагревостойкости	51	Характеристики преобразователя
16	Диапазон окружающей температуры (опционально)		
17	Высота над уровнем моря (если превышает 1000 м)		
18	Уровень вибрации		
19	Размеры подшипников		
20	Дополнительное время смазки / предписания (опционально)		
21	Параметры тормоза (опция)		
22	Механическая предельная частота вращения		
24	Требования к балансировке элементов ротора, установленных на шпонках		

(49)		(7)								
		(4)								
(1)	(53)	(2)			(15)					(13)
(3)				(11)	(12)					(14)
(33)	(34)	(35)	(36)	(38)	(39)	(40)	(41)			(10)
(31)										
										(24)

3.3 Конструкция

(49)	(10)							(24)	CE		
(7)	(8)										
(1)	(53)	(2)	(3)					(9)			
(4)	(11)	(12)	(13)				(21)				
(14)	(15)	(16)	(17)			(45)	(46)	(44)			
(52)	(19)	(20)									
(18)		(47)	(44)	(51)	(22)					(43)	
(33)	(34)	(35)	(37)	(36)	(38)	(41/42)	(39)	(40)	(45)	(47)	
(31)										(50)	
(5)	(6)					(48)					

3.3 Конструкция

Предписания и стандарты, использованные при расчете параметров и испытаниях машины, указаны на паспортной табличке. Исполнение машины в основном соответствует следующим стандартам:

Таблица 3-1 Используемые предписания общего характера

Характеристика	Стандарт	ЕАС
Расчет параметров и рабочие характеристики	EN / МЭК 60034-1	ГОСТ Р МЭК 60034-1
Методы определения потерь и КПД вращающихся электрических машин и порядок их испытаний	EN / МЭК 60034-2-1 EN / МЭК 60034-2-2 EN / МЭК 60034-2-3	ГОСТ Р МЭК 60034-2-1 ГОСТ Р МЭК 60034-2-2 ГОСТ МЭК 60034-2-3
Степень защиты	EN / МЭК 60034-5	ГОСТ МЭК 60034-5
Охлаждение	EN / МЭК 60034-6	ГОСТ Р МЭК 60034-6
Исполнение	EN / МЭК 60034-7	ГОСТ Р МЭК 60034-7
Маркировка точек подключения и направление вращения	EN / МЭК 60034-8	ГОСТ 26772
Уровень шума	EN / МЭК 60034-9	ГОСТ МЭК 60034-9
Встроенная тепловая защита	EN / IEC 60034-11	
Пусковые характеристики, вращающиеся электрические машины	EN / МЭК 60034-12	ГОСТ Р МЭК 60034-12
Уровни вибрации	EN / МЭК 60034-14	ГОСТ МЭК 60034-14
Классификация КПД трехфазных двигателей с короткозамкнутым ротором	EN / МЭК 60034-30-1	ГОСТ МЭК 60034-30-1
Стандартные напряжения по МЭК	МЭК 60038	ГОСТ Р МЭК 61800-1

3.3.1 Охлаждение, вентиляция

3.3.1.1 Общая информация

Машины данной серии оснащены замкнутым первичным (внутренним) контуром охлаждения и открытым вторичным контуром охлаждения (поверхностное охлаждение). Поверхностное охлаждение может варьироваться в зависимости от исполнения.

3.3.1.2 Двигатели с вентилятором

Самовентиляция (стандарт): тип охлаждения IC 411 согласно EN / IEC 60034-6

На стороне NDE корпуса статора расположен кожух вентилятора для направления наружного воздуха. Наружный воздух всасывается через отверстия в кожухе вентилятора и движется в осевом направлении по наружным ребрам охлаждения корпуса. Рабочее колесо вентилятора для потока внешнего охлаждающего воздуха закреплено на валу двигателя.

Рабочие колеса вентиляторов не зависят от направления вращения.

Контролировать охлаждающее действие при работе с частыми переключениями и торможениями или при постоянной скорости ниже номинальной.

IC411 IC4A1A1

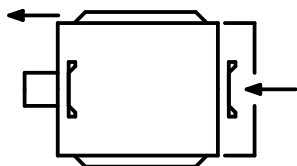

Принудительная вентиляция (опция): тип охлаждения IC 416 согласно EN / IEC 60034-6

Независимое от скорости охлаждение достигается за счет узла, не зависящего от рабочего состояния двигателя (принудительная вентиляция). Этот узел через кожух вентилятора замкнут наружу. Он имеет свой собственный главный привод с рабочим колесом вентилятора, которое создает требуемый для охлаждения машины поток охлаждающего воздуха.

IC416 IC4A1A6

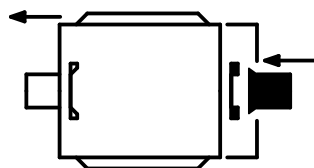

3.3.1.3 Машины без вентилятора (опция)

Поверхностное охлаждение за счет свободной конвекции: тип охлаждения IC 410 согласно EN / IEC 60034-6

IC410 IC4A1A0



Рисунок 3-1 IC410

Поверхностное охлаждение за счет относительного движения охлаждающего воздуха: тип охлаждения IC 418 согласно EN / IEC 60034-6

IC418 IC4A1A8

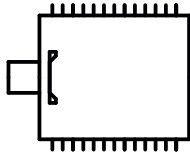

Рисунок 3-2 IC418

3.3.2 Подшипники

Для поддержки и ориентации вала двигателя в неподвижной части используются подшипники качения на приводной и неприводной стороне. При этом одна сторона выполняет функцию фиксированного подшипника, передающего осевые и радиальные усилия от вращающегося вала двигателя на неподвижную часть двигателя. Противоположная сторона выполнена как плавающий и упорный подшипник для компенсации тепловых деформаций двигателя и передачи радиальных усилий. Номинальный (расчетный) срок службы подшипников согласно ISO 281 составляет мин. 20 000 часов при соблюдении допустимых радиальных/осевых усилий и эксплуатации от сети с частотой 50 Гц. Но достижимый срок службы подшипников может быть значительно увеличен при снижении усилий (к примеру, работа с компенсирующей муфтой).

Подшипники качения со смазкой, рассчитанной на весь срок службы, не нуждаются в техобслуживании.

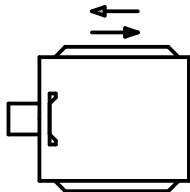
Машина оснащена подшипниками качения, смазываемыми консистентной смазкой.

- Подшипники машин до высоты оси 250 в стандартном исполнении смазаны на длительный срок.
- Подшипники машин, начиная с высоты оси 280, имеют устройства для дополнительного смазывания.

3.3.3 Балансировка

По умолчанию машина имеет исполнение с уровнем вибрации А. Выполнена динамическая балансировка ротора с полушпонкой (маркировка «Н»). Уровень вибрации В может быть заказан опционально и указывается на заводской табличке.

См. также

Монтаж приводимых элементов (Страница 59)







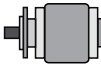

3.3.4 Типы исполнения/вид установки

Исполнение двигателя указано на табличке с паспортными данными.

Таблица 3-2 Исполнение

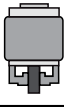
Код базового исполнения	Графическое изображение	Другие виды установки	Графическое изображение
IM V3 (IM 1001)		IM V5 (IM 1011)	
		IM V6 (IM 1031)	
		IM B6 (IM 1051)	
		IM B7 (IM 1061)	
		IM B8 (IM 1071)	

3.3 Конструкция

Код базового исполнения	Графическое изображение	Другие виды установки	Графическое изображение
IM B5 (IM 3001)		IM V1 (IM 3011)	
		IM V3 (IM 3031)	
IM B14 (IM 3601)		IM V18 (IM 3611)	
		IM V19 (IM 3631)	
IM B35 (IM 2001)			
IM B34 (IM 2101)			

3.3.5 Степень защиты

Машина имеет степень защиты согласно заводской табличке, ее можно устанавливать в пыльной или влажной окружающей среде.

3.3.6 Условия окружающей среды

Предельные значения для стандартного исполнения

Относительная влажность воздуха при температуре окружающей среды T_{amb} 40 °C	макс. 55 %
Температура окружающей среды	от -20 до +40 °C
Высота места установки	≤1000 м
Воздух с нормальным содержанием кислорода, обычно	21 % (V / V)

Машина в стандартном исполнении не подходит для работы в соледержащей или агрессивной среде, а также для размещения вне помещений.

Предельные значения для стандартных исполнений

При иных условиях окружающей среды актуальными являются данные, приведенные на заводской табличке и в каталоге.

3.3.7 Опциональные пристраиваемые и встраиваемые устройства

Машины могут быть оснащены следующими встроенными компонентами:

- Встроенные в обмотку статора датчики температуры для контроля температуры и защиты обмотки статора от перегрева.
- Противоконденсатный подогрев у машин, обмотки которых по климатическим условиям подвержены опасности конденсации влаги.

Машины могут быть оснащены следующими навесными компонентами:

- Тормоз
- Энкодер
- Принудительный вентилятор
- Измерительный штуцер для измерения ударного импульса SPM в целях контроля подшипников
- Блокиратор обратного хода

Примечание

Дополнительная документация

Необходимо учитывать все прочие прилагаемые документы к данной машине.

Дополнительные устройства

В зависимости от заказа могут быть установлены или встроены различные дополнительные устройства, например, датчики температуры для контроля подшипников или обмотки.

3.3.8 Клеммная коробка

Опционально клеммная коробка оснащена дополнительными клеммами для контрольных устройств. В крупных машинах возможна опциональная установка дополнительной клеммной коробки. Количество имеющихся клемм показано на схемах.

3.3.9 Лакокрасочное покрытие

Окраска

Окраска машины осуществляется в соответствии с Вашим заказом.

Подготовка к эксплуатации

Правильное планирование и подготовка к эксплуатации машины являются важными предпосылками простого и правильного монтажа, надежной работы и доступности машины для обслуживания и ремонта.

В этой главе описано, какие параметры данной машины необходимо учитывать при проектировании установки и как подготовиться к ее приемке.

4.1 Аспекты безопасности при проектировании установки

Эксплуатация машины сопряжена с определенными остаточными рисками, описанными в главе «Указание по безопасности» (Страница 11) или в соответствующих разделах.

Для обеспечения безопасной работы машины в составе установки необходимо принять такие меры предосторожности, как использование защитных покрытий, ограждений, обозначений и т. д.

4.2 Соблюдение режима работы

Необходимо соблюдать рекомендованный изготовителем режим работы. Во избежание превышения частоты вращения, которое может привести к повреждениям машины, следует использовать соответствующую систему управления.

4.3 Машины без лакокрасочного покрытия

Машины, поставляемые только в загрунтованном виде, должны окрашиваться в соответствии с действующими директивами для данной области применения. Одна грунтовка не обеспечивает достаточной защиты от коррозии.

За получением рекомендаций по лакокрасочному покрытию обратитесь в Сервисный центр.

4.4 Поставка

Проверка поставки на комплектность

Приводные системы укомплектованы индивидуально. После получения сразу же проверить поставку на соответствие ее комплектации накладной. MEZ не принимает на себя гарантий по дефектам, о которых не было заявлено немедленно.

- О видимых повреждениях при транспортировке необходимо немедленно сообщить поставщику .
- Немедленно сообщите о видимых недостатках/некомплектности поставки в соответствующее представительство фирмы MEZ.

Храните указания по технике безопасности и вводу в эксплуатацию, входящие в комплект поставки, а также руководство по эксплуатации, которое может быть предоставлено дополнительно, в доступном месте.

Прилагаемая заводская табличка должна быть дополнительно размещена на двигателе/установке или в непосредственной близости от них.

4.5 Транспортировка и помещение на склад

4.5.1 Указания по технике безопасности при транспортировке

При выполнении любых работ с машиной:

- Соблюдайте общие указания по безопасности (Страница 11).
- Соблюдайте национальные и отраслевые предписания.
- При эксплуатации машины в странах Евросоюза соблюдайте требования EN 50110-1 по безопасной эксплуатации электрооборудования.

Необходимая информация, касающаяся надлежащего выполнения строповки, подъема и транспортировки машины, например, масса, центр тяжести и такелажные точки, представлена здесь:

- Габаритный чертеж машины, включая необходимые пояснения или технические характеристики
- Указания по транспортировке
- Паспортная табличка и схема строповки, если имеется
- Упаковочный лист
- Упаковка

Опасность при ненадлежащем выполнении подъема и транспортировки

Опрокидывание или падение груза может привести к тяжким или смертельным травмам либо к серьезному повреждению оборудования. Соблюдайте следующие указания по технике безопасности:

- Выполняйте все работы осмотрительно и добросовестно.
- Учитывайте возможные указания в отгрузочных документах.
- При транспортировке и хранении следует соблюдать указания, касающиеся порядка обращения, нанесенные на грузовое место в соответствии с ISO 780.
- Используйте исключительно подъемные устройства, транспортные средства и напольный транспорт надлежащей грузоподъемности.

Опасность вследствие ненадлежащего выполнения строповки и подъема

- Убедитесь в наличии пригодного подъемного оборудования.
- Строповать груз только за соответствующие строповочные элементы и (или) обозначенные места, Такелажные точки не рассчитаны на дополнительную нагрузку.
- используя направляющие устройства для канатов или распорные элементы.
- Если в инструкции по транспортировке не указано иное, машину следует перевозить в том положении, в котором она будет установлена.

Опасность вследствие повреждения такелажных точек

- Проверьте установленные на машине такелажные точки, например, подъемные петли, проушины или рым-болты на наличие неисправностей. Замените поврежденные такелажные точки.
- Перед использованием проверьте такелажные точки на надежность крепления.

Опасность из-за неправильного транспортирования на стропях

При транспортировке машины на стропях они могут порваться, например, из-за повреждения. Кроме того, из-за неправильного крепления машина может раскачиваться. Следствием этого могут стать тяжелые травмы, гибель персонала и повреждение оборудования.

- Для транспортировки или при монтаже используйте дополнительные подходящие грузоподъемные средства.
- Грузоподъемность всего 2 стропов должна быть достаточной для восприятия полной нагрузки.
- Для предотвращения соскальзывания грузоподъемных средств их следует закрепить.
- При использовании двухветвевых такелажных приспособлений соблюдайте максимальный угол наклона $\leq 45^\circ$ согласно ISO 3266 (DIN 580).
- Выравнивайте рым-болты так, чтобы кордшнуры располагались в одной плоскости с кольцами.

Опасность при ненадлежащем выполнении подъема

В случае ненадлежащего подъема или транспортировки машины она может соскользнуть или опрокинуться. Следствием этого могут стать тяжелые травмы, гибель персонала и повреждение оборудования.

- Используйте все имеющиеся на двигателе подъемные проушины.
- При использовании проушин не закрепляйте на машине дополнительные грузы. Проушины рассчитаны только на собственный вес машины.
- Хорошо затянуть все вкручивающиеся подъемные проушины.
- Вкручивайте рым-болты до упора.
- Соблюдайте допустимые нагрузки на рым-болты.
- При необходимости используйте подходящие приспособления требуемой грузоподъемности, например, стропы (EN1492-1) и крепежные ремни (EN12195-2).

Опасность падения машины

Такелажные точки машины рассчитаны лишь на массу машины. Если подъем машинного агрегата осуществляется за одну отдельную машину, возможно разрушение такелажных точек. Машина или машинный агрегат может упасть. Это может привести к тяжким или смертельным травмам и к повреждению оборудования.

- Не поднимайте машинные агрегаты путем строповки к отдельным машинам.
- Использовать для транспортировки агрегатов только предусмотренные для этого приспособления, к примеру, отверстия или подъемные проушины плит основания. Внимательно следите за грузоподъемностью подъемных устройств.
- Не стойте под поднятой машиной или поблизости от нее.



ПРЕДУПРЕЖДЕНИЕ

Опасность для жизни вследствие падения машины

В случае отказа петель или захватов машина может упасть. Это может привести к тяжким или смертельным травмам и к повреждению оборудования.

- Чтобы иметь простой и безопасный доступ к нижней стороне машины, надежно установите машину в повышенное положение.

Примечание

Приподнимать двигатели при транспортировке разрешается только в положении, соответствующем их базовому исполнению.

Исполнение двигателя указано на табличке с паспортными данными.

4.5.2 Транспортировка

Снимите имеющиеся транспортировочные крепления только перед вводом в эксплуатацию. Сохраните транспортировочные крепления или деактивируйте их. Транспортировочные крепления можно использовать для последующего транспортирования или опять поставить в рабочее положение.

Упаковка двигателя зависит от пути перевозки и размеров двигателя. Если отдельно не указано в договоре, упаковка соответствует Директивам по упаковке согласно ISPM (Международные стандарты по фитосанитарным мероприятиям).

Учитывайте символы, нанесенные на упаковку. Они имеют следующее значение:



Верх



Хрупкий груз



Содержать в сухости

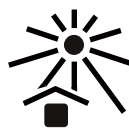

Защищать от жары



Центр тяжести



Ручной крюк запрещен



Строповать здесь

4.5.3 Складирование

Хранение под открытым небом

ВНИМАНИЕ

Повреждение машины

Ненадлежащее хранение может привести к повреждению машины.

Для защиты машины предпринять необходимые меры в случае экстремальных климатических условий, к примеру, при соленосодержащей и/или запыленной, влажной атмосфере.

Выбрать защищенное от наводнений, не подверженное вибрации и сухое место хранения. Перед помещением на хранение устранить повреждения упаковки, если это необходимо для надлежащего хранения. Для обеспечения защиты от грунтовой влажности ставить двигатели, устройства и ящики на поддоны, брус или фундамент. Не допускать проседания в землю. Не препятствовать циркуляции воздуха под складироваемыми изделиями.

Защитные покрытия или брезент для защиты от атмосферных воздействий не должны касаться поверхности хранящегося груза. С помощью деревянных лесов или дистанционных деревянных прокладок обеспечить достаточную циркуляцию воздуха.

Хранение в закрытом помещении

Складские помещения должны обеспечивать защиту от экстремальных атмосферных воздействий. Они должны быть сухими, незапыленными, защищенными от мороза и не подверженным вибрациям, а также хорошо проветриваться.

Металлические незащищенные поверхности

Для транспортировки нанести на незащищенные поверхности, например, выходы валов, поверхности фланцев, центрирующие колесики, антикоррозийное средство ограниченного действия (< 6 месяцев). При более длительных сроках хранения предпринять соответствующие меры антикоррозийной защиты.

Отверстие для слива конденсата

Открывать имеющиеся отверстия для слива конденсата согласно условиям окружающей среды, но не реже, чем каждые 6 месяцев.

Температура хранения

Диапазон допустимых температур: от -20 до +50 °C

Максимально допустимая влажность воздуха: 60 %

В отношении машин, для которых определены специальные параметры с точки зрения температуры окружающей среды в рабочем состоянии или же высоты н.у.м., может быть предусмотрена другая температура хранения. В этом случае температуру окружающей среды и высоту н.у.м. см. на табличке с паспортными данными машины.

Период хранения

Проворачивайте вал 1 раз в год, чтобы не допустить возникновения проявлений статической деформации. При длительном хранении срок годности консистентной смазки подшипников уменьшается (старение).

Открытые подшипники

- У открытых подшипников, например 1Z, контролировать состояние консистентной смазки при сроке хранения свыше 12 месяцев.
- Заменить консистентную смазку, если при проверке обнаруживается маслоотделение или загрязнение. Попадание конденсата приводит к изменению консистенции смазки.

Закрытые подшипники

- При использовании закрытых подшипников замена подшипников на стороне DE и NDE должна выполняться через 48 месяцев хранения.

ВНИМАНИЕ**Хранение на складе**

В случае эксплуатации или хранения машины на открытом воздухе без защиты возможно ее повреждение.

- Примите меры для защиты машины от воздействия интенсивного солнечного излучения, дождя, снега, льда или пыли. Можно использовать, например, надстройку или дополнительное укрытие.
- При необходимости свяжитесь с Сервисным центром и согласуйте технические вопросы использования на открытом воздухе.

4.5.4 Фиксация ротора

В зависимости от исполнения, машина оснащена фиксатором ротора. Он защищает подшипники от повреждений из-за тряски при транспортировке или хранении.

ВНИМАНИЕ**Повреждение двигателя из-за вибрации**

Если не использовать фиксатор ротора, машина может получить повреждения вследствие вибрации при транспортировке или во время хранения. Следствием может быть повреждение оборудования.

- Если машина оборудована фиксатором ротора, ее следует всегда транспортировать, установив фиксатор. Во время транспортировки фиксатор ротора должен быть установлен.
- Обеспечьте защиту машины от сильной радиальной вибрации при хранении на складе, т. к. фиксатор ротора не в состоянии погасить ее полностью.
- Демонтировать фиксатор можно только непосредственно перед установкой элемента отбора мощности.
- Если заказчик уже установил навесное оборудование, например, муфту или ременный шкив, то существует риск повреждения подшипников при транспортировке. В этом случае заказчик должен предоставить собственный фиксатор ротора.
- Машины с вертикальной конструкцией:
 - Демонтируйте фиксатор только в вертикальном положении.
 - При транспортировке в горизонтальном положении ротор должен быть зафиксирован перед переворачиванием машины. Вертикальные машины могут поставляться с завода-производителя в горизонтальном положении.

Альтернативная фиксация ротора

- Если необходимо транспортировать машину после установки элемента отбора мощности, примите другие соответствующие меры по осевой фиксации ротора.

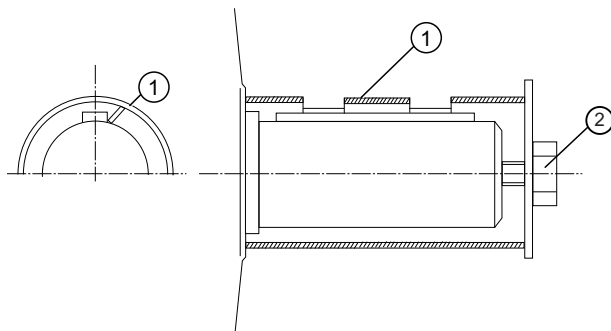

① Втулка

② Болт блокировки вала и шайба

Рисунок 4-1 Осевая фиксация ротора

Резьба на конце вала	Момент затяжки
M16	40 Нм
M20	80 Нм
M24	150 Нм
M30	230 Нм

Моменты затяжки для других видов фиксации ротора

- Резьба в конце вала является показателем массы ротора. Отсюда получается необходимое усилие предварительного натяга для осевой фиксации ротора.

Резьба на конце вала	Усилие предварительного натяжения
M16	13 кН
M20	20 кН
M24	30 кН
M30	40 кН

Осевое усилие предварительного натяга для других видов фиксации ротора

Сохранить фиксатор ротора

Необходимо хранить фиксатор ротора. При возможном демонтаже и повторной транспортировке машины его необходимо снова установить.

4.5.5 Ввод в эксплуатацию после хранения

4.5.5.1 Сопротивление изоляции и показатель поляризации

Посредством измерения сопротивления изоляции и показателя поляризации (PI) можно получить информацию о состоянии машины. Поэтому проверить сопротивление изоляции и показатель поляризации в следующие моменты времени:

- Перед первым запуском машины
- После длительного хранения или простоя
- В рамках работ по ТО

Здесь можно получить следующую информацию о состоянии изоляции обмотки:

- Проводит ли загрязнение изоляции лобовой части обмотки электроток?
- Отсырела ли изоляция обмотки?

На основе этой информации можно принять решение о вводе машины в эксплуатацию или о возможно необходимых мероприятиях по чистке и / или сушке обмотки:

- Может ли машина вводиться в эксплуатацию?
- Необходимы работы по очистке или сушке?

Подробную информацию по проверке и по предельным значениям можно найти здесь: "Проверка сопротивления изоляции и показателя поляризации"

4.5.5.2 Смазка подшипников качения

Если машина помещена на длительное хранение надлежащим образом, то в течение двух лет смазка, находящаяся в подшипниках, не должна потерять свои свойства.

- Для машин теплового класса 155 при обычной температуре окружающей среды используется литеомыльная пластичная смазка для подшипников качения с температурой каплепадения мин. 180 °С.
- Для машин теплового класса 180 и некоторых специальных машин используйте специальную смазку, указанную на заводской табличке машины.

4.5.5.3 Дополнительное смазывание подшипников качения после хранения до двух лет

- В машинах с устройством дополнительной смазки необходимо один раз тщательно смазать оба подшипника вскоре после ввода в эксплуатацию при работающей машине.
- Сорт смазки, количество смазки и периодичность повторной смазки для устройства дополнительной смазки указаны на заводской табличке на машине.

4.5.5.4 Удаление фиксатора ротора перед вводом в эксплуатацию

Удалите фиксатор ротора (при его наличии) перед вводом в эксплуатацию.

4.6 Обеспечение охлаждения

⚠ ПРЕДУПРЕЖДЕНИЕ

Перегрев и выход машины из строя

В случае несоблюдения следующих требований возможны повреждения оборудования, тяжелые или смертельные травмы.

- Не препятствуйте вентиляции.
- Не допускайте непосредственного всасывания отводимого воздуха соседними агрегатами.
- В машинах вертикальной конструкции с забором воздуха сверху отверстия для забора воздуха следует защитить от попадания инородных предметов и воды.
- У моделей, у которых конец вала направлен вверх, не допускайте стекания жидкости вдоль вала.

⚠ ПРЕДУПРЕЖДЕНИЕ

Повреждение, обусловленное попаданием вовнутрь мелких деталей

Разрушение вентилятора и обусловленный этим перегрев электрической машины могут привести к материальному ущербу и травмам.

- Для моделей с концом вала, направленным вниз, следует предотвратить попадание малых частиц в кожух вентилятора при помощи специального защитного ограждения.
- Не снижайте поток охлаждающего воздуха крышками и кожухами и выдерживайте минимальные отступы.

Используйте в машинах с принудительным вентилятором схему для блокировки включения и работы главной машины, если принудительный вентилятор не работает.

Таблица 4-1 Подвод воздуха

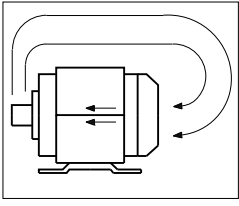
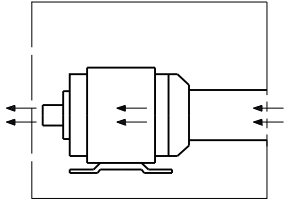
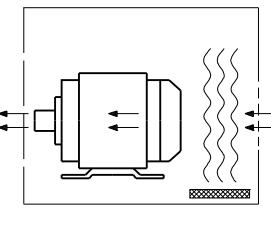
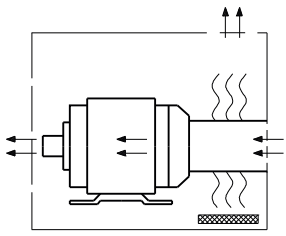
Неправильно	Правильно
	
	

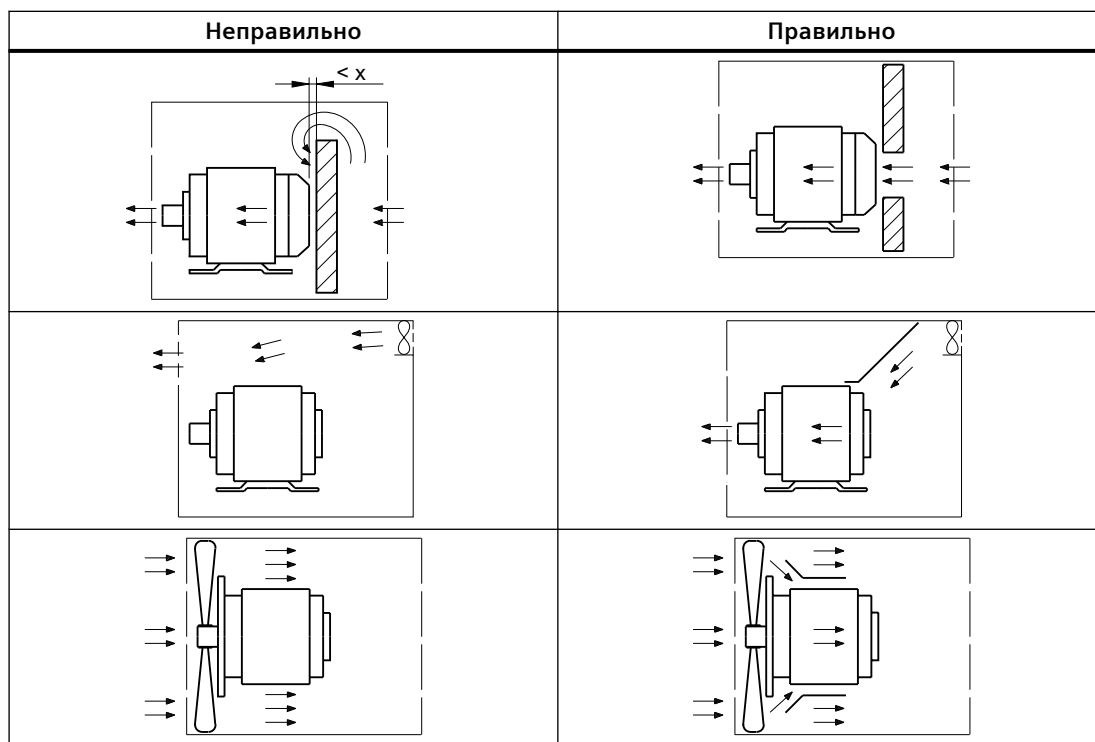

Минимальный отступ "x" от соседних узлов для пропуска воздуха к электрической машине

Таблица 4-2 Минимальный отступ "x" от соседних узлов для подвода воздуха к машине

Высота оси	x мм
63 ... 71	15
80 ... 100	20
112	25
132	30
160	40
180 ... 200	90
225 ... 250	100
280 ... 315	110
355	140

4.7 Блокирующая схема системы антиконденсатного подогрева

При использовании антиконденсатного обогрева при работающей машине возможен перегрев последней.

- Используйте блокирующую схему, выключающую систему антиконденсатного обогрева при включении машины.
- Антиконденсатный обогрев следует включать только после выключения машины. Для этого соблюдайте данные, указанные на табличке антиконденсатного обогревателя (при наличии).

4.8 Эмиссия шума

Опасность повреждения слуха

В случае превышения допустимого уровня звукового давления при эксплуатации трехфазных электродвигателей на расчетной мощности возможны повреждения слуха. Допустимый уровень звукового давления составляет 70 дБ(А).

4.9 Колебания напряжения и частоты при питании от сети

Если на паспортной табличке не указано иное, допустимые колебания напряжения и частоты соответствуют диапазону В в IEC / EN 60034-1. Отклонения допустимых колебаний указаны на паспортной табличке или в некоторых исполнениях на дополнительной табличке.

В режиме длительной эксплуатации параметры машины должны находиться в диапазоне А. Не рекомендуем долго эксплуатировать машину, если параметры находятся в диапазоне В:

- Превышение допустимых пределов напряжения и частоты может привести к недопустимому нагреву обмотки. При длительном превышении возможны повреждения обмотки.
- Ограничивайте подобные исключения в части значений отклонений, их продолжительности и частоты.
- Если возможно, примите в разумные сроки меры по корректировке, например, уменьшите мощность. Это позволит избежать сокращения срока службы машины по причине теплового старения.

4.10 Предельная скорость вращения

Опасность вследствие резонанса при определенных критических значениях скорости вращения

У сверхкритических машин при определенных критических значениях возникает резонанс. Возникающая при этом вибрация может быть недопустимо велика. Это может повлечь за собой летальный исход, травмы и повреждение имущества.

- При настройке системы необходимо блокировать работу преобразователя в таком диапазоне скоростей. Следуйте указаниям по диапазону блокируемых скоростей в "Электрических данных".
- Диапазон блокируемых скоростей должен быть пройден очень быстро.

Повреждение машины вследствие превышения скорости вращения

Слишком высокие скорости вращения могут привести к разрушению машины. Это может повлечь за собой летальный исход, травмы и повреждение имущества.

- При помощи системы управления заблокируйте режим с частотой вращения, превышающей допустимую.
- Соблюдайте частоту вращения на заводской табличке и в «Электрических данных».

4.11 Частота собственных колебаний системы

Слишком высокая вибрация и резонанс системы могут привести к повреждению агрегата.

- Система, состоящая из фундамента и агрегата, должна быть спроектирована и согласована так, чтобы при возникновении резонанса системы допустимые значения вибрации не были превышены.
- Недопустимо превышение значений вибрации по ISO 10816-3.

4.12 Электромагнитная совместимость

Примечание

При сильно отличающихся вращающих моментах (например, привод поршневого компрессора) возникает несинусоидальный ток машины, высшие гармоники которого могут вызвать недопустимое воздействие на сеть, и тем самым недопустимые помехи.

Примечание

Преобразователь

- При эксплуатации от преобразователя частоты в зависимости от его исполнения (тип, меры по подавлению помех, изготовитель) возникают помехи различной величины.
 - Не допускайте превышения предписанных предельных значений для системы привода, состоящей из машины и преобразователя.
 - Обязательно соблюдайте указания по ЭМС от изготовителя преобразователя.
 - Экранирование будет наиболее эффективным, если экранированный подводящий кабель двигателя подключен к металлической клеммной коробке машины (с металлическими резьбовыми соединениями) с большой площадью контакта.
 - В двигателях со встроенными датчиками (например, терморезисторами с положительным температурным коэффициентом) могут возникать напряжения помех в линии датчика, вызванные работой преобразователя.
-

Машины закрытого типа, эксплуатируемые в сети электроснабжения с характеристиками согласно EN 50160, при надлежащем применении соответствуют требованиям актуальной директивы по электромагнитной совместимости.

Помехоустойчивость

Двигатель в целом отвечает требованиям к помехоустойчивости согласно EN / IEC 61000-6-2. У двигателей со встроенными датчиками (например, терморезисторами с положительным температурным коэффициентом), пользователь должен с помощью выбора соответствующего сигнального кабеля датчика (при необходимости экранированного, подсоединение как у электропроводки к двигателю) и блока обработки самостоятельно обеспечить надлежащую помехоустойчивость. При работе двигателей от преобразователей с числом оборотов, превышающим номинальное, необходимо соблюдать значения предельного механического числа оборотов (Safe operating speed EN / IEC 60034-1).

4.13 Работа от преобразователя

4.13.1 Параметрирование преобразователя

- Если конструктивные особенности двигателя предъявляют какие-либо особые требования к используемому преобразователю, то на табличке с паспортными данными имеются соответствующие дополнительные данные.
- Правильно настройте преобразователь. Данные для параметрирования указаны на заводских табличках машины.
Информацию о параметрах можно найти:
 - В руководстве по эксплуатации преобразователя.
 - В ПО для проектирования SIZER.
 - В руководствах по проектированию SINAMICS.
 - У взрывозащищенных машин дополнительно в заводском сертификате 2.1.
- Не допускайте превышения указанной максимальной предельной частоты вращения n_{\max} . Она указана либо на заводской табличке (n_{\max}), либо на дополнительной табличке для эксплуатации от преобразователя (наивысшее значение частоты вращения).
- Проверить, обеспечено ли охлаждение машины перед вводом в эксплуатацию.

4.13.2 Входное напряжение преобразователя

Система изоляции машин SIMOTICS в основном соответствует требованиям категории C (IVIC C = сильная нагрузка). Если возможны пики напряжения, превышающие указанные в IVIC C, просим обращаться в сервисный центр.

- При сетевом напряжении (напряжение на входе преобразователя) не более 480 В и при работе с преобразователем SINAMICS G / SINAMICS S с нерегулируемым/регулируемым питанием: Соблюдайте предписания по проектированию двигателей и преобразователей.
- При напряжении сети (напряжении на входе преобразователя) более 480 В заказываемые для работы с преобразователями двигатели оснащаются соответствующей системой изоляции.
- При работе с преобразователями других изготовителей: Соблюдайте допустимые пики напряжения по IEC 60034-18-41 согласно нагрузочной категории C, в зависимости от напряжения сети (напряжения на входе преобразователя) и системы изоляции двигателя.

ВНИМАНИЕ

Материальный ущерб из-за слишком высокого напряжения питающей сети

Если напряжение питающей сети слишком высоко для системы изоляции, то система изоляции получит повреждения. Следствием этого может стать полная негодность машины.

- Не превышайте пиковое напряжение, регламентированное вышеназванными директивами.

4.13.3 Уменьшить токи в подшипнике при эксплуатации от преобразователя (низкое напряжение)

С помощью следующих мероприятий можно уменьшить подшипниковые токи:

- Обеспечьте большой поверхностный контакт. Массивные медные провода не подходят для высокочастотного заземления по причине скин-эффекта.
- Прокладывайте линию выравнивания потенциалов вдоль кабеля двигателя как можно ближе к нему, не допускайте петель.

Линии выравнивания потенциалов:

Используйте линии выравнивания потенциалов:

- Между двигателем и рабочей машиной
- Между двигателем и преобразователем
- Между клеммной коробкой и точкой высокочастотного заземления на корпусе двигателя.

Выбор и подключение кабеля:

По возможности используйте симметричные, экранированные соединительные кабели. Экранирующая оплетка, состоящая из возможно большего числа отдельных проводников, должна иметь хорошую электропроводимость. Хорошо подходят плетеные экраны из меди и алюминия.

- Экран подсоединяется с двух сторон на двигателе и преобразователе.
- Для лучшего отвода высокочастотных токов обеспечьте большой поверхностный контакт:
 - Круговое 360° контактирование на преобразователе
 - На двигателе, например, с помощью ЭМС-кабельных муфт на кабельных вводах.

- Если экран кабеля подсоединен описанным образом, он будет обеспечивать требуемое выравнивание потенциалов между корпусом двигателя и преобразователем. В этом случае отдельная высокочастотная линия выравнивания потенциалов не требуется.

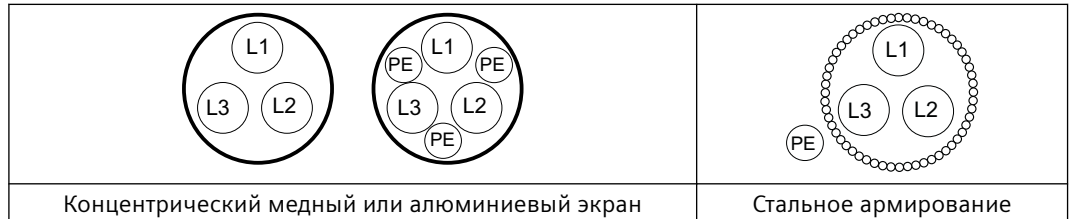

- Если вследствие особых условий не удастся обеспечить контакт с экраном кабеля полностью или в достаточной степени, то требуемое выравнивание потенциалов не будет достигнуто. В этом случае используйте автономную высокочастотную линию выравнивания потенциалов:
 - Между корпусом двигателя и шиной защитного заземления преобразователя
 - Между корпусом двигателя и рабочей машиной
 - Используйте автономную высокочастотную линию выравнивания потенциалов с плоскими медными шлейфами в оплетке или высокочастотными скрученными многожильными кабелями.
 - Обеспечьте большой поверхностный контакт.

Меры для сокращения подшипниковых токов

Для целенаправленного сокращения и предотвращения ущерба из-за подшипниковых токов необходимо рассматривать систему в целом: двигатель, преобразователь и рабочая машина. Следующие меры способствуют уменьшению подшипниковых токов и предотвращения ущерба:

- Создать во всей установке безупречно взаимосвязанную систему заземления с низким полным сопротивлением.
- Использовать фильтр подавления синфазных помех (демпфирующие элементы) на выходе преобразователя. Выбор и расчет параметров осуществляется контактным лицом MEZ.
- Ограничить увеличение напряжения, установив выходные фильтры. Выходные фильтры подавляют высшие составляющие гармонических колебаний в выходном напряжении.
- Руководство по эксплуатации преобразователя не является частью данной документации. Учитывайте проектировочные данные преобразователя.

4.13.4 Изолированные подшипники при работе от преобразователя

Если машина эксплуатируется от низковольтного преобразователя, то в зависимости от типа машины на неприводной (NDE) стороне монтируется изолированный подшипник.

Установка изолированного датчика частоты вращения доступна как опция.

4.13 Работа от преобразователя

Следуйте указаниям на табличках в отношении изоляции подшипников и перемычек (если имеются).



Рисунок 4-2 Принципиальная схема работы одиночного привода

ВНИМАНИЕ

Повреждения подшипников

Запрещается шунтировать изоляцию подшипников. Возможно разрушение подшипника из-за прохождения тока.

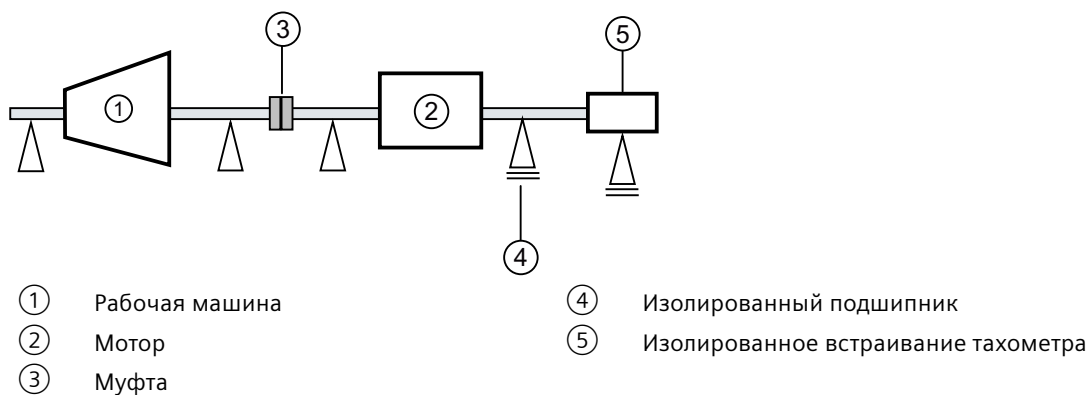
- Запрещено шунтировать изоляцию подшипников при последующих монтажных работах, например, установке автоматической системы смазки или неизолированного вибродатчика.
- При необходимости обращайтесь в Сервисный центр.

При последовательном подключении двух двигателей (так называемый "сдвоенный привод») установите между двигателями изолированную муфту.



Рисунок 4-3 Принципиальная схема сдвоенного привода

ВНИМАНИЕ

Повреждения подшипников

Если между двигателями сдвоенного привода не предусмотрена изолированная муфта, возможно возникновение подшипниковых токов. Это может привести к повреждению подшипников обоих двигателей со стороны привода.

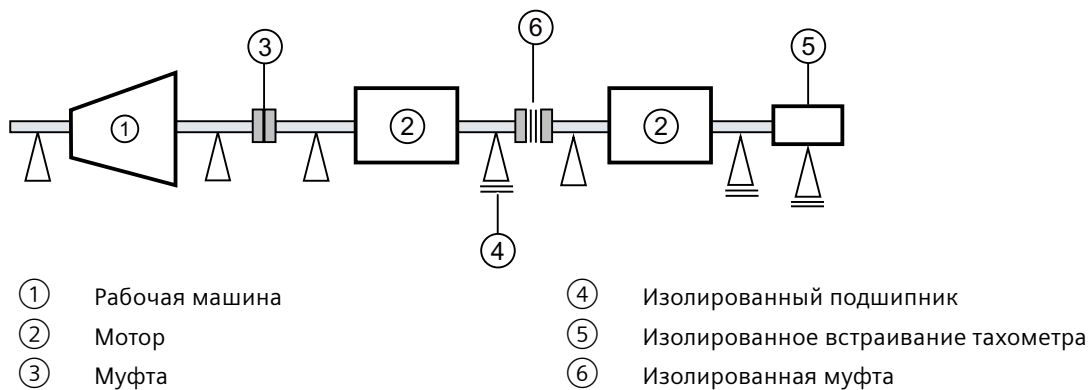
- Используйте изолированную муфту для соединения двигателей.

4.13.5 Сдвоенный привод

При последовательном включении двух двигателей в качестве так называемого «сдвоенного привода» установите маркированную согласно Директиве 2014/34/EU или действующим в стране установки правилам муфту между двигателями.

4.13.6 Предельная частота вращения при работе от преобразователя

Соблюдайте данные предельной частоты вращения при эксплуатации от преобразователя, указанные на заводской табличке.

При выполнении любых работ с машиной:

- Соблюдайте общие указания по безопасности (Страница 11).
- Соблюдайте национальные и отраслевые предписания.
- При эксплуатации машины в странах Евросоюза соблюдайте требования EN 50110-1 по безопасной эксплуатации электрооборудования.

5.1 Указания по технике безопасности во время монтажа

Риск травмирования и повреждения оборудования из-за неподходящего крепежного материала

Если были выбраны винты неверного класса прочности, или они были затянуты с неправильным моментом затяжки, они могут сломаться или расслабиться. Машина двигается, подшипники могут повредиться. Ротор может разбить корпус машины, детали машины могут разлететься. Следствием этого могут стать тяжелые травмы, гибель персонала и повреждение оборудования.

- Соблюдайте требуемые классы прочности для резьбовых соединений.
- Затягивайте резьбовые соединения с указанным моментом затяжки.

Риск травмирования и повреждения оборудования из-за неправильной центровки машины

Если машина выставлена неправильно, возникают напряжения в крепежных элементах. Винты могут ослабнуть или сломаться, машина двигается, детали машин могут разлететься. Следствием этого могут стать тяжелые травмы, гибель персонала и повреждение оборудования.

- Тщательно выровняйте машину относительно рабочей машины.

Повреждение оборудования вследствие неправильного обращения

Навесные детали, например, датчик температуры или частоты вращения, установлены на машине, и при неправильном обращении могут сорваться или разломаться. Следствия - от неправильной работы до тяжелых повреждений машины.

- Если вы проводите установку машины своими силами, при необходимости используйте подходящие подмости.
- Не становитесь во время монтажа на провода или монтируемые детали. Не используйте монтируемые детали в качестве лестницы.

Утрата соответствия европейским директивам

В состоянии при поставке машина соответствует требованиям европейских директивных предписаний. Самовольное внесение изменений в конструкцию машины ведет к утрате соответствия европейским Директивам и гарантии.

5.2 Подготовка к монтажу

5.2.1 Требования к монтажу

Перед началом монтажных работ должны быть соблюдены следующие условия:

- Данное руководство по эксплуатации и монтажу выдано персоналу.
- Машина должна стоять распакованной и готовой к монтажу на месте сборки.
- Измерьте сопротивление изоляции обмотки перед началом монтажных работ. Если значение сопротивления изоляции ниже предписанного значения, предпримите соответствующие временные меры. Для применения данных мер машину необходимо разобрать и транспортировать.

Примечание

Учитывайте технические данные заводских табличек на корпусе двигателя.

ВНИМАНИЕ
Повреждение машины
Во избежание повреждений оборудования убедитесь, что направление вращения двигателя является правильным, к примеру, путем разъединения с рабочей машиной.

Повреждение навесных деталей вследствие высокой температуры

Во время работы узлы машины нагреваются. Устанавливаемые заказчиком навесные детали, например трубопроводы из нетермостойкого материала, могут получить повреждения из-за высокой температуры.

- Чувствительные к температуре детали не должны прилегать или крепиться к деталям машины.
- Используйте только жаростойкие навесные детали. Соединительные кабели и кабельные вводы должны быть рассчитаны на область применения.

5.2.2 Сопротивление изоляции

5.2.2.1 Сопротивление изоляции и показатель поляризации

Посредством измерения сопротивления изоляции и показателя поляризации (PI) можно получить информацию о состоянии машины. Поэтому проверить сопротивление изоляции и показатель поляризации в следующие моменты времени:

- Перед первым запуском машины
- После длительного хранения или простоя
- В рамках работ по ТО

Здесь можно получить следующую информацию о состоянии изоляции обмотки:

- Проводит ли загрязнение изоляции лобовой части обмотки электроток?
- Отсырела ли изоляция обмотки?

На основе этой информации можно принять решение о вводе машины в эксплуатацию или о возможно необходимых мероприятиях по чистке и / или сушке обмотки:

- Может ли машина вводиться в эксплуатацию?
- Необходимы работы по очистке или сушке?

Подробную информацию по проверке и по предельным значениям можно найти здесь: "Проверка сопротивления изоляции и показателя поляризации" (Страница 49)

5.2.2.2 Проверка сопротивления изоляции и показателя поляризации обмотки



ПРЕДУПРЕЖДЕНИЕ

Опасное напряжение на клеммах

При измерении сопротивления изоляции обмотки или показателя поляризации и непосредственно после измерения клеммы частично находятся под опасным напряжением. Следствием прикосновения могут стать смерть, тяжкие телесные повреждения и материальный ущерб.

- Если сетевые кабели подключены, убедитесь, что исключена возможность подачи сетевого напряжения.
- Разрядите обмотку после измерения до уровня, исключающего опасность, к примеру, следующим образом:
 - Заземлите соединительные клеммы до падения потенциала до безопасных значений.
 - Подключите соединительный кабель.

Измерение сопротивления изоляции

1. Соблюдайте указания руководства по эксплуатации изготовителя используемого измерителя сопротивления изоляции.
2. Заземлите другие обмотки, встроенные датчики температуры обмотки и, при необходимости, другие навесные и встроенные компоненты.
3. Если сетевые кабели подключены, убедитесь, что исключена возможность подачи сетевого напряжения.
Если сетевые кабели не подключены, то влияние периферии на измерение сокращается.
4. Измерьте температуру обмотки и сопротивление изоляции обмотки по отношению к корпусу машины. Температура обмотки при измерении не должна превышать 40 °С.
5. Пересчитайте измеренные значения сопротивления изоляции по формуле на опорную температуру 40 °С. Тем самым обеспечивается возможность сравнения с указанными минимальными значениями.
6. Снимите показания сопротивления изоляции через 1 мин после подачи измерительного напряжения.
7. После измерения разрядите обмотку, например, следующим образом:
 - Замкните соединительные клеммы на землю до падения потенциала до безопасных значений.
 - Подключите соединительный кабель.

Предельные значения сопротивления изоляции обмотки

В следующей таблице представлены измеряемое напряжение и предельные значения сопротивления изоляции. Эти значения соответствуют рекомендациям IEC 60034-27-4 или IEEE 43-2000.

Таблица 5-1 Сопротивление изоляции обмотки при 40 °С

$U_{\text{ном}}$ В	$U_{\text{изм}}$ В	R_c МОм
$U \leq 1000$	500	≥ 5
$1000 \leq U \leq 2500$	500 (макс. 1000)	100
$2500 < U \leq 5000$	1000 (макс. 2500)	
$5000 < U \leq 12000$	2500 (макс. 5000)	
$U > 12000$	5000 (макс. 10000)	

$U_{\text{ном}}$ = ном. напряжение, см. таблицку с паспортными данными

$U_{\text{изм}}$ = измерительное постоянное напряжение

R_c = мин. сопротивление изоляции при опорной температуре 40 °С

Пересчет на опорную температуру

При измерении с температурой обмотки, отличающейся от 40 °С, необходимо пересчитать измеренное значение по следующим уравнениям, приведенным в IEC 60034-27-4 или IEEE 43-2000, на опорную температуру 40 °С.

$R_C = K_T \cdot R_T$	R_C	сопротивление изоляции, пересчитанное на опорную температуру 40 °С
	K_T	Температурный коэффициент, см. ниже
	R_T	Измеренное сопротивление изоляции при температуре измерения/обмотки T в °С
$K_T = (0,5)^{(40-T)/10}$	40	опорная температура в °С
	10	уменьшение / увеличение в два раза сопротивления изоляции с шагом 10 К
	T	температура измерения / обмотки в °С

При в основе лежит увеличение или уменьшение вдвое сопротивления изоляции при изменении температуры на 10 К.

- На каждые 10 К увеличения температуры сопротивление изоляции снижается вдвое.
- На каждые 10 К снижения температуры сопротивление изоляции вдвое увеличивается.

При температуре обмотки ок. 25 °С минимальное сопротивление изоляции составляет 20 МОм ($U \leq 1000$ В) или 300 МОм ($U > 1000$ В). Значения даны для всей обмотки относительно земли. При измерении отдельных ветвей минимальные значения удваиваются.

- Сухие новые обмотки имеют сопротивление изоляции 100...2000 МОм, при необходимости, и более высокие показатели. Если величина сопротивления изоляции приближается к минимально допустимому значению, причиной этому может быть влага и/или загрязнение. Размер обмотки, ном. напряжение и другие показатели влияют на сопротивление изоляции и также должны учитываться при выборе мероприятий.
- В процессе эксплуатации возможно снижение сопротивления изоляции обмоток за счет влияния производственных факторов и окружающей среды. Критическое значение сопротивления изоляции в зависимости от номинального напряжения вычисляется умножением номинального напряжения (кВ) на удельное критическое сопротивление. Значение пересчитывается на текущую температуру обмотки на момент измерения, см. таблицу выше.

Измерение показателя поляризации

1. Для получения показателя поляризации измерьте сопротивления изоляции через 1 мин и 10 мин.
2. Вставьте измеренные значения в пропорцию:
Показатель поляризации = $R_{\text{изол } 10 \text{ мин}} / R_{\text{изол } 1 \text{ мин}}$
Многие измерительные устройства показывают эти значения автоматически по истечении времени измерения.

При сопротивлении изоляции > 5000 МОм измерение показателя поляризации перестает быть информативным и поэтому более не используется для анализа.

$R_{(10 \text{ мин})} / R_{(1 \text{ мин})}$	Оценка
≥ 2	Изоляция в хорошем состоянии
< 2	В зависимости от общего состояния изоляции

ВНИМАНИЕ

Повреждение изоляции

Если критическое сопротивление изоляции достигнуто или ниже допустимого, то следствием могут стать повреждения на изоляции и пробой под действием напряжения.

- Обратитесь в Сервисный центр.
- Если измеренное значение близко к критическому, рекомендуется в дальнейшем проверять сопротивление изоляции через более короткие интервалы времени.

Предельные значения сопротивления изоляции противоконденсатного подогрева

Сопротивление изоляции антиконденсатного обогрева по отношению к корпусу машины не должно превышать при измерении с DC 500 В значения в 1 МΩ.

5.3 Установка машины

5.3.1 Подготовка монтажной площадки

1. Подготовьте подходящую монтажную площадку, например, установите монтажные подставки. Проследите за тем, чтобы на монтажной площадке расстояние до грунта было достаточным для конца вала DE. Необходимые данные указаны на габаритном чертеже.
2. По отгрузочным документам проверьте, все ли компоненты двигателя подготовлены для монтажа.

5.3.2 Подъем и позиционирование машины на месте монтажа

- Для стабилизации положения при вертикальном расположении используйте все имеющиеся подъемные проушины и при необходимости стропы (DIN EN 1492-1) и/или крепёжные ремни (DIN EN 12195-2).
- Не допускайте попадания посторонних предметов в кожух вентилятора. Установите защитный козырек при вертикальной установке двигателя выходом вала вниз.
- При установке выходом вала вверх обеспечьте невозможность проникновения жидкости вдоль вала.

- Очистите металлические незащищенные поверхности, необходимые для точного монтажа и/или установки двигателя, от нанесенного на них антикоррозийного средства с помощью уайт-спирита.
- Не препятствуйте вентиляции. Не допускайте обратного всасывания отработанного воздуха, в том числе, от соседних агрегатов.
- Не допускайте продолжительного воздействия интенсивного солнечного излучения, дождя, снега, льда или пыли. Предусмотрите надстройку или дополнительное укрытие при использовании или хранении под открытым небом.
- Не превышайте допустимых осевых и радиальных усилий.

5.3.3 Двигатели исполнения IM B15, IM B9, IM V8 и IM V9

Монтажные позиции без подшипника со стороны привода

У этих двигателей отсутствует собственная опора вала на стороне привода DE. Вал двигателя вставляется в полый вал или муфту установки или рабочей машины.

- Отцентрируйте двигатель по центрирующему бурту относительно корпусов, фланцев или рабочих машин.
- Учитывайте, что двигатель и его вал во время работы нагреваются. Обусловленная тепловым расширением продольная деформация вала двигателя должна быть компенсирована пользователем за счет соответствующих мер. Для этой цели, а также для безззорной установки подшипника NE используйте прилагаемые упругие шайбы.

ВНИМАНИЕ

Повреждение машины

При несоблюдении следующих указаний возможно повреждение оборудования:

- Установленный со стороны привода (DE) щит подшипника IM B3 со встроенным дистанционным кольцом служит только транспортировочным креплением. На этом щите подшипника имеется предупреждающая наклейка.
- Дистанционное кольцо не обладает никакими свойствами подшипника качения.
- Удалите щит подшипника и дистанционное кольцо.
- Перед вводом в эксплуатацию удалите транспортировочное крепление.

5.3.4 Монтаж на лапах

Примечание

Привинченные опоры корпуса машины разрешается переставлять только авторизованной монтажной фирме.

После монтажа лап необходимо во избежание перекоса двигателя учитывать следующее:

- Расположите опорные поверхности лап в одной плоскости и параллельно валу двигателя.
- Для этого доработайте поверхности опор или подложите под них тонкие пластины.
- Исправить повреждения лакокрасочного покрытия согласно правилам.
- См. главу Выравнивание и закрепление (Страница 54)

5.4 Выверка и закрепление машины

При выравнивании и закреплении учитывайте следующее:

- При креплении на лапах и с фланцем обеспечьте равномерное прилегание.
- При настенном монтаже подоприте машину снизу, например, с помощью планки, или закрепите машину штифтом.
- При установке муфты точно выровняйте двигатель.
- Обеспечьте чистоту крепежных поверхностей.
- Удалите антикоррозийное средство с помощью уайт-спирита.
- Устраните обусловленные монтажом резонансы с частотой вращения и двойной частотой сети.
- Убедитесь в отсутствии необычных шумов при вращении ротора вручную.
- Проверьте направление вращения без нагрузки.
- Избегайте жестких сцеплений.
- Сразу надлежащим образом устраняйте повреждения лакокрасочного покрытия.

5.4.1 Меры по выверке и креплению

Необходимо выполнить следующие мероприятия по компенсации радиального смещения на муфте и для горизонтальной юстировки электродвигателя по отношению к рабочей машине:

- **Вертикальное позиционирование**
Для вертикального позиционирования подложите под лапы тонкие пластины, чтобы предотвратить перекося машины. Чтобы число пластин было минимальным, по возможности используйте стопки из небольшого количества пластин.
- **Горизонтальное позиционирование**
Для горизонтального позиционирования сместите двигатель вбок на фундаменте, сохраняя при этом соосность (угловая погрешность).
- При позиционировании также проследить за равномерным по периметру аксиальным зазором на муфте.
- **Плавность хода**
Условия плавного хода с низким уровнем вибрации:
 - Прочная безвибрационная конструкция фундамента.
 - Точная центровка муфты.
 - Хорошо отбалансированный ведомый элемент (муфта, ременные шкивы, вентилятор, ...)

Соблюдайте макс. допустимую вибрацию согласно ISO 10816-3.

Избегайте недопустимой вибрации, например, из-за дисбаланса (элемента отбора мощности), внешних вибраций или резонанса во всем диапазоне частот вращения. Может потребоваться полная балансировка машины с элементом отбора мощности или смещение системного резонанса.

- **Крепление лап / крепление фланцев**
 - Для крепления лап или фланца двигателя к фундаменту или фланцу машины применяйте болты с размером резьбы, предписанным в EN 50347.
 - Закрепите машину на всех предусмотренных для этого отверстиях лап и фланцев. Выбор крепежных деталей зависит от фундамента, ответственность за выбор несет эксплуатирующая сторона. Соблюдайте требуемые классы прочности резьбовых соединений, а также требования к материалам крепежных элементов.
 - Для фланцев IM B14 выбирайте правильную длину болтов.
 - Обеспечьте сплошное прилегание головок болтов. Используйте дополнительные плоские шайбы (ISO 7093), особенно при болтах длиной во всю лапу.

5.4.2 Плоскостность опорных поверхностей для электродвигателей на опорах

Высота оси	Плоскостность мм
≤ 132	0,10
160	0,15
≥ 180	0,20

5.4.3 Корпусные лапы (специальное исполнение)

При расположении клеммной коробки на неприводной стороне (опция H08) размер C может отличаться от указанного в EN 50347.

Для соблюдения размера C согласно EN 50347 используйте в машинах с двойными или тройными отверстиями на неприводной стороне соответствующие отверстия.

5.5 Монтаж машины

5.5.1 Для спокойного и плавного хода:

Условия спокойного и плавного хода:

- Стабильная конструкция фундамента
- Точная выверка машины
- Корректная балансировка деталей, насаживаемых на конец вала
- Соблюдение значений вибрации согласно ISO 10816-3

5.5.2 Выравнивание машины относительно рабочей машины и закрепление

5.5.2.1 Выбор винтов

- Для крепления машины и для передачи вращающего момента необходимо использовать крепежные винты классом прочности не ниже 8.8 согласно стандарту ISO 898-1, если не указано иное.
- При выборе болтов и при формировании фундамента учитывайте максимальные усилия, возникающие в случае неисправности, например, при коротком замыкании или переключении сетевых выключателей в противофазе и т.п.
При необходимости запросите значения сил, воздействующих на фундамент, в Сервисном центре.

См. также

Моменты затяжки резьбовых соединений (Страница 135)

5.5.2.2 Горизонтальное исполнение с ножками

1. Учитывайте возможные указания по центровке рабочей машины и указания производителя муфты сцепления.
2. Выровняйте машину и соединение рабочей машины с рабочим валом так, чтобы линии центров валов проходили параллельно и без смещения. Данная машина не предназначена для использования в зонах со взрывоопасной пылью или в зонах с опасностью взрыва из-за гибридных смесей.
3. Для позиционирования по вертикали ($x \rightarrow 0$) подложите тонкую пластину под лапы машины. Число подкладок при этом должно быть минимальным, поэтому по возможности использовать мин. число слоев. Таким образом можно избежать перекоса машины. При наличии используйте резьбу для отжимных винтов, чтобы слегка приподнять машину.
4. При позиционировании следите за тем, чтобы осевой зазор ($y \rightarrow 0$) на муфте оставался равномерным.
5. Закрепите машину на фундаменте. Выбор крепежных деталей зависит от фундамента, ответственность за выбор несет эксплуатирующая сторона.

Примечание

Расширение машины

При центровке двигателя учитывайте его расширение при нагревании.

5.5.2.3 Горизонтальное исполнение с фланцем

Стандартный фланец выполнен с центрирующим элементом. За выбор посадок контрфланца рабочей машины отвечает изготовитель системы или эксплуатант установки.

Если у машины нет стандартного фланца, выставьте машину правильно по отношению к рабочей машине.

Порядок действий

При подъеме машина должна оставаться в горизонтальном положении, фланец параллелен контрфланцу, чтобы избежать возникновения зажимов и перекоса. В противном случае возможно повреждение центрирующих элементов.

1. Смажьте центральный фланец монтажной пастой, чтобы облегчить процесс.
2. Прикрутите три распорных болта, расположенных по примерно 120 по периметру, к фланцевой резьбе рабочей машины. Распорные болты помогают при позиционировании.
3. Расположите машину соответственно осям рабочей машины так, чтобы она не прилегала. Медленно приставьте машину, иначе возможны повреждения центрирующих элементов.
4. Поверните машину в правильное положение, так чтобы фланцевые отверстия находились над резьбовыми.

5. Полностью придвиньте машину к контрфланцу, так чтобы она полностью прилегала.
6. Зафиксируйте машину фланцевым крепежом и замените распорные болты.

5.5.2.4 Вертикальное исполнение с фланцем

Стандартный фланец выполнен с центрирующим элементом. За выбор посадок контрфланца рабочей машины отвечает изготовитель системы или эксплуатант установки.

Если у машины нет стандартного фланца, выставьте машину правильно по отношению к рабочей машине.

Метод

При подъеме машина должна оставаться в вертикальном положении, фланец параллелен контрфланцу, чтобы избежать возникновения зажимов и перекосов. В противном случае возможно повреждение центрирующих элементов.

1. Смажьте центральный фланец монтажной пастой, чтобы облегчить процесс.
2. Закрутите распорные винты на противоположных сторонах в фланцевых резьбах рабочей машины. Распорные болты помогают при позиционировании.
3. Медленно подведите машину над центрированиями рабочей машины так, чтобы она еще не прилегала. Если машину опускать слишком быстро, она может повредиться.
4. Поверните машину в правильное положение, так чтобы фланцевые отверстия находились над резьбовыми.
5. Полностью опустите машину на контрафланец так, чтобы она полностью прилегла и удалите распорные винты.
6. Зафиксируйте машину при помощи фланцевого крепежа.

5.5.3 Демонтаж фиксатора ротора

Если на машине установлены фиксаторы, удалять их следует как можно позже, например перед приведением в рабочее положение элементов привода или отбора мощности.

Сохранить фиксатор ротора

Необходимо хранить фиксатор ротора. При возможном демонтаже и повторной транспортировке машины его необходимо снова установить.

5.5.4 Рекомендованная точность установки

Необходимая точность центровки в значительной степени зависит от конфигурации рабочего вала всей установки. При центровке машины обязательно соблюдать точность согласно данным изготовителя муфты.

Таблица 5-2 Рекомендованная точность установки

Частота вращения мин ⁻¹	Параллельное смещение [мм]	Угловое смещение (мм на 100 мм диаметра муфты)
750	0,09	0,09
1500	0,06	0,05
3000	0,03	0,025

5.5.5 Монтаж приводимых элементов

Ротор подвергнут динамической балансировке. На концах валов с призматическими шпонками метод балансировки указан на следующей маркировке на торце вала с приводной стороны и на табличке с паспортными данными:

- Маркировка "H" означает балансировку с полушпонкой (стандартно).
- Маркировка "F" означает балансировку с полной призматической шпонкой.
- Маркировка "N" означает балансировку без призматической шпонки.



Рисунок 5-1 Способ балансировки приводной стороны

**ПРЕДУПРЕЖДЕНИЕ****Опасность получения травм при ненадлежащем монтаже и демонтаже**

В случае прогона двигателя без приводных элементов (муфта и т. п.) возможен выброс шпонки. Соблюдайте необходимые меры безопасности.

В противном случае есть риск тяжелых травм и материального ущерба.

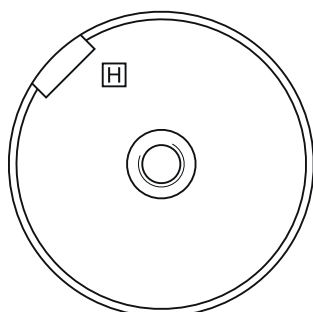
- Соблюдайте общие необходимые меры по защите от прикосновения к ведомым элементам.
- Машина должна работать только с элементом отбора мощности.
- Для выемки и вставки элемента отбора мощности используйте только специально предназначенные для этого приспособления.
- Призматические шпонки предохранены только от выпадения во время транспортировки. Для пробного пуска или ввода в эксплуатацию призматические шпонка должна быть зафиксирована стопором **без элемента отбора мощности**. При этом необходимо учитывать способ балансировки машины.

Установка элементов отбора мощности

- Условия:
 - Муфта сцепления или элемент отбора мощности должны иметь подходящие размеры для данного вида работы.
 - Соблюдайте указания изготовителя муфты.
 - Следите за соответствием вида балансировки элемента отбора мощности и ротора.
 - Используйте только просверленные и сбалансированные элементы отбора мощности. Перед установкой проверьте диаметр просверленного отверстия и состояние балансировки. Тщательно очистите концы валов.
- Установка:
 - Перед установкой разогрейте элементы отбора мощности, чтобы они расширились. Выбирайте разницу температур для нагревания в соответствии с диаметром муфты сцепления, посадки и материала. Следуйте указаниям изготовителя муфты.
 - Для выемки и вставки элемента отбора мощности используйте только специально предназначенные для этого приспособления. Выставить элементы отбора мощности одним движением либо через торцевое резьбовое отверстие, либо надев вручную.
 - Чтобы не повредить подшипник, не используйте молоток.

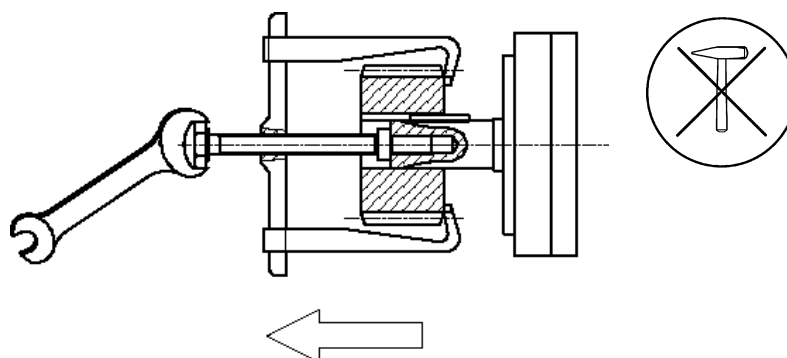

Снятие элементов отбора мощности

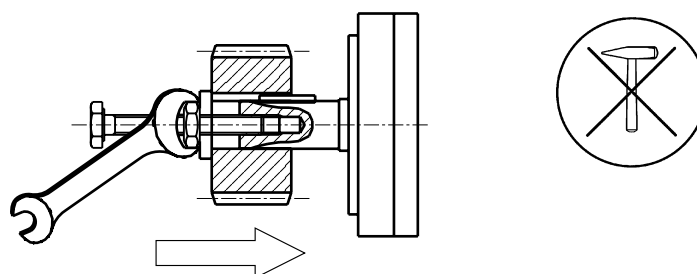

Установка элементов отбора мощности

Не передавайте радиальные или осевые усилия, превышающие допустимые согласно каталогу, через выход вала на подшипник двигателя.

Допустимые значения осевых и радиальных усилий можно запросить в сервисном центре (Страница 133) или найти в каталоге соответствующей машины.

Концы вала с призматической шпонкой

Призматические шпонки вала и элемента отбора мощности должны иметь соответственно правильный тип балансировки и должны быть правильно смонтированы. Качество балансировки соответствует уровню вибрации «А» на машине в сборе. Уровень вибрации «В» возможен как опция. Для обеспечения качества балансировки в случае более короткого или более длинного элемента отбора мощности необходимо обеспечить, чтобы призматические шпонки ступицы и вала машины соответствовали друг другу:

- если в случае вида балансировки «Н» элемент отбора мощности короче призматической шпонки, необходимо обработать часть призматической шпонки, выступающую из контура вала и элемента отбора мощности, или обеспечить уравнивание.
- Если элемент отбора мощности длиннее призматической шпонки, то при балансировке муфты необходимо учитывать часть паза муфты, не заполненную призматической шпонкой.

Для всех четырехполюсных машин с частотой ≥ 60 Гц действует следующее:

- Если ступица муфты короче призматической шпонки, укоротите шпонку.
- Центр тяжести полумуфты должен находиться в пределах длины конца вала.
- Используемая муфта должна быть подготовлена для балансировки системы.

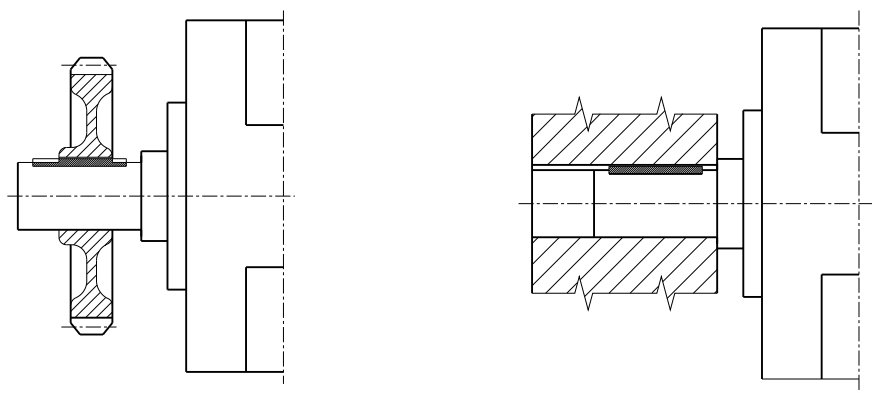

Компенсируйте смещение на муфте между электродвигателями и рабочими машинами так, чтобы не превышались макс. допустимые значения вибрации согласно ISO 10816-3.

Электрическое подключение

6.1 Указания по технике безопасности при выполнении электрических подключений

При выполнении любых работ с машиной:

- Соблюдайте общие указания по безопасности (Страница 11).
- Соблюдайте национальные и отраслевые предписания.
- При эксплуатации машины в странах Евросоюза соблюдайте требования EN 50110-1 по безопасной эксплуатации электрооборудования.

Опасное напряжение при выполнении электрических соединений

На электрических машинах возможно возникновение опасного напряжения. Возможны тяжкий или смертельные травмы, а также материальный ущерб. Перед началом подключения машины необходимо выполнить следующие указания по технике безопасности:

- Привлекайте к выполнению любых работ исключительно квалифицированных специалистов.
- Соблюдайте 5 правил техники безопасности (Страница 11).
- Отключите/обесточьте двигатель и заблокируйте его от повторного включения. Это касается и вспомогательных цепей.
- Убедитесь в отсутствии напряжения!
- Перед началом работы обеспечьте надежное соединение защитного провода.
- Отклонения питающей сети от номинальных значений по напряжению, частоте, форме кривой, симметрии увеличивают нагрев и отрицательно сказываются на электромагнитной совместимости.
- Работа двигателя от сети с незаземлённой нейтралью допустима только в исключительных случаях и в течение непродолжительного времени, например, до устранения неисправности (замыкание кабеля на землю, МЭК / EN 60034-1).

Повреждение оборудования из-за ослабления крепления соединительных деталей

При использовании крепежа из неподходящего материала или при закреплении с неправильным моментом затяжки, присоединенные детали могут расслабиться или проход тока будет затруднен. Это может привести к повреждениям машины вплоть до поломки, что, в свою очередь, может привести к повреждениям установки, связанным с отказом машины.

- Затягивайте резьбовые соединения с указанным моментом затяжки.
- Соблюдайте требуемые материалы для крепежных соединений.
- Проверяйте места соединений во время проверок.

См. также

Моменты затяга (Страница 135)

Примечание

Сервисный центр

Если Вам требуется поддержка при электрическом подключении машины, обратитесь в Сервисный центр (Страница 133).

6.2 Подключение машины

При выборе соединительных проводов учитывайте следующее:

- Номинальная сила тока
- Номинальное напряжение
- Возможно, сервисный коэффициент
- Специфические условия на установке, например, температура окружающей среды, способ прокладки, сечение кабеля, обусловленное требуемой длиной кабеля и т.д.
- Указания по проектированию
- Требования согласно IEC/EN 60204-1
- Выбор размеров для прокладки жгутов, например, по стандартам DIN VDE 0298 ч. 4 или IEC 60364-5-52
- Соблюдайте указания EN / IEC 60034-1 (VDE 0530-1) в отношении работы на границе диапазонов А и В, в частности, касательно нагрева и отклонения рабочих показателей от номинальных значений, указанных на заводской табличке. Не превышать эту границу. Не используйте в диапазоне В машины с маркировкой для диапазона А.
- Выполнить подключение так, чтобы обеспечить длительное надежное электрическое соединение (без торчащих концов проводов); использовать требуемые кабельные оконцеватели (к примеру, кабельные наконечники, оконечные кабельные муфты). Выполнить подключение сетевого напряжения и установить перемычку согласно находящейся в клеммной коробке схеме соединений.
- Выбирайте соединительные кабели в соответствии с DIN VDE 0100 с учетом расчетной силы тока и индивидуальных условий на установке (например, окружающей температуры, способа прокладки кабеля и т. д. согласно рекомендациям DIN VDE 0298 или EN / IEC 60204-1).

В технических данных указаны следующие требуемые параметры для подключения:

- Направление вращения
- Количество и расположение клеммных коробок
- Схема и подсоединение обмотки машины

6.2.1 Коробка выводов



⚠ ОПАСНО
Опасное напряжение
На электрических машинах имеет место высокое напряжение. При ненадлежащем обращении это может повлечь за собой смерть и тяжелые телесные повреждения.
Обесточьте машину при выполнении работ на клеммной коробке.

ВНИМАНИЕ
Повреждения на клеммной коробке
Ненадлежащее выполнение работ на клеммной коробке может привести к повреждению коробки. Чтобы предотвратить повреждение клеммной коробки, выполните следующие указания:
<ul style="list-style-type: none"> • Проследите, чтобы компоненты внутри клеммной коробки не были повреждены. • В клеммной коробке не должно быть посторонних предметов, грязи, а также влаги. • При закрытии коробки выводов установите оригинальное уплотнение, непроницаемое для пыли и влаги. • Закройте вводы в клеммной коробке (DIN 42925) и другие открытые вводы уплотнительными кольцами или подходящими плоскими уплотнениями. • Соблюдайте моменты затяжки для резьбовых кабельных вводов и других винтов.

См. также

Моменты затяжки резьбовых соединений (Страница 135)

6.2.1.1 Схема электрических соединений в крышке клеммной коробки

Сведения о коммутации и подключении обмотки машины представлены на схеме электрических соединений в крышке клеммной коробки.

6.2.1.2 Направление вращения

Стандартно двигатели пригодны для правого и левого вращения.

При фиксированных направлениях вращения (стрелка направления вращения) сетевые кабели подключайте соответствующим образом.

- Если сетевые кабели с чередованием фаз L1, L2, L3 подключаются к U, V, W или по NEMA к T1 T2 T3, то получается вращение по часовой стрелке (направо).
- Если поменять местами две клеммы, например, подключив L1, L2, L3 к V, U, W или по NEMA к T2 T1 T3, то получается вращение против часовой стрелки (налево).

6.2 Подключение машины

	Направление вращения	По IEC	По NEMA
Сетевые кабели	-	L1 L2 L3	L1 L2 L3
Клеммное соединение	Правое вращение	U V W	T1 T2 T3
Клеммное соединение	Левое вращение	V U W	T2 T1 T3

Направление вращения двигателя (вид на приводную сторону)

6.2.1.3 Маркировка клемм

При маркировке клемм согласно стандарту IEC/EN 60034-8 для машин переменного тока принципиально действуют следующие определения:

Таблица 6-1 Маркировка клемм на примере 1U1-1

1	U	1	-	1	Название
x					Показатель разделенной обмотки (если соответствует). Особый случай назначения полюсов для машин с переключением полюсов. Чем меньше цифра, тем ниже частота вращения.
	x				Маркировка фаз U, V, W
		x			Показатель начала обмотки (1) или конца обмотки (2) при нескольких подключениях к каждой обмотке
				x	Дополнительная маркировка обязательна, если к нескольким клеммам с одинаковым обозначением подключаются параллельные сетевые провода.

6.2.1.4 Ввод проводов

Монтаж и укладка

Вкрутить кабельную муфту в корпус или закрепить контргайкой.

Примечание

Кабельные муфты должны соответствовать используемому соединительному кабелю (диаметр, армирование, оплетка, экран).

Соблюдайте степень защиты IP резьбовых соединений (защита от пыли и воды), а также температурный диапазон применения, обозначенный на заводской табличке.

6.2.1.5 Исполнения

Клеммная коробка может быть установлена на соединительном цоколе корпуса двигателя в 4 положениях с поворотом на 90 градусов.

6.2.1.6 Свободно выведенные соединительные кабели



ПРЕДУПРЕЖДЕНИЕ

Опасность короткого замыкания и поражения электрическим током

Зажатие соединительных проводов между частями корпуса и защитной крышкой может привести к короткому замыканию.

Следствием этого могут стать тяжелые травмы, гибель персонала и повреждение оборудования.

- При демонтаже и, в особенности, при установке защитной крышки не допускайте зажатия соединительных кабелей между частями корпуса и крышкой.

ОСТОРОЖНО

Повреждение свободно выведенных соединительных проводов

Чтобы предотвратить повреждение свободно выведенных соединительных проводов, выполните следующие указания:

- В соединительном разъеме корпуса машины не должно быть инородных предметов, грязи, а также влаги.
- Закройте вводы в защитных крышках (DIN 42925) и другие открытые вводы уплотнительными кольцами круглого сечения или подходящими плоскими уплотнениями.
- Закройте соединительный разъем корпуса двигателя оригинальным уплотнением защитной крышки для обеспечения его пыле- и влагонепроницаемости.
- Соблюдайте моменты затяжки для резьбовых кабельных вводов и других винтов.

6.2.1.7 Подключение свободно выведенных кабелей

Клеммник для свободно выведенных из двигателя соединительных кабелей в соединительном цоколе корпуса двигателя отсутствует. Кабели подключаются на заводе непосредственно к выводам обмотки статора.

Соединительные кабели имеют цветовую маркировку или подписаны. Пользователь подключается отдельные кабели согласно маркировке непосредственно в электрошкафу своей установки.

6.2.1.8 Подключение с кабельными наконечниками/без них

Распределить в случае клемм подключения с контактным зажимом провода так, чтобы на обеих сторонах получилась бы приблизительно одинаковая высота зажима. Поэтому при таком типе подключения либо надо согнуть отдельный провод U-образно, либо выполнить подключение с кабельным наконечником. То же самое относится к присоединению внутреннего и внешнего заземляющего провода.

При подключении с кабельными наконечниками выбрать их размер в соответствии с требуемым сечением кабеля и размером болта. Наклонное расположение допускается, только если оно не нарушает требуемые воздушные зазоры и пути утечки.

Удалите изоляцию с концов кабельных жил таким образом, чтобы оставшаяся изоляция доставала почти до кабельного наконечника.

Примечание

Соответствующее требованиям по току соединение обеспечивается прямым контактом между поверхностями наконечника и контактной гайкой или контактным винтом.

6.2.1.9 Минимальные воздушные зазоры

По завершении надлежащего монтажа проверьте, соблюдены ли минимальные воздушные зазоры между неизолированными частями. При этом следует обращать внимание на выступающие концы проводов.

Таблица 6-2 Минимальные воздушные зазоры в зависимости от действующего значения переменного напряжения $U_{эфф}$

Действующее значение переменного напряжения $U_{эфф}$	Минимальный воздушный зазор [мм]
≤ 250 В	3,0
≤ 500 В	3,0
≤ 630 В	5,5
≤ 1000 В	8,0

Значения даны для высоты до 2000 м над уровнем моря.

С целью учета диапазона номинального напряжения в общепринятом смысле этого термина, при определении необходимых минимальных воздушных зазоров допустимо увеличение значения напряжения в таблице на коэффициент 1,1.

6.2.2 Резьбовые соединения

Резьбовые соединения с (пластинчатой) гайкой (EN 50262)

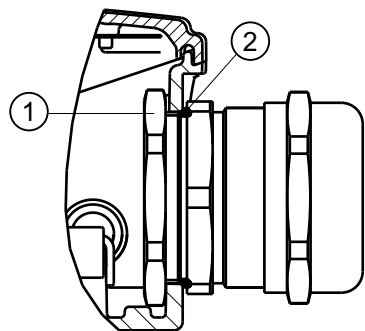

- ① Гайка
- ② Уплотнительное кольцо

Резьбовые соединения с переходниками и (пластинчатой) гайкой (EN 50262)

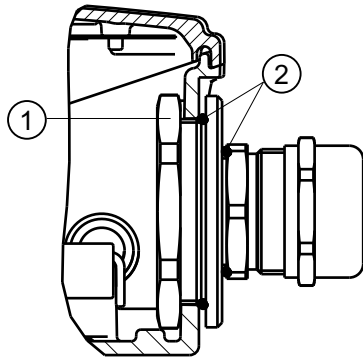

- ① Гайка
- ② Уплотнительное кольцо

6.2.2.1 Положение установки гайки из листовой стали при завинчивании

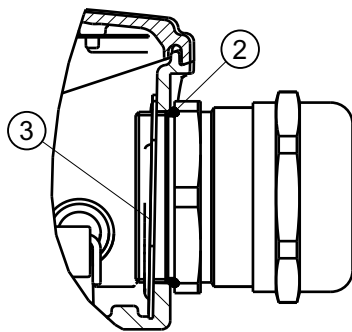

- ② Уплотнительное кольцо
- ③ Монтажная позиция пластинчатой гайки

Резьбовые соединения с соединительной резьбой в клеммной коробке (EN 50262)

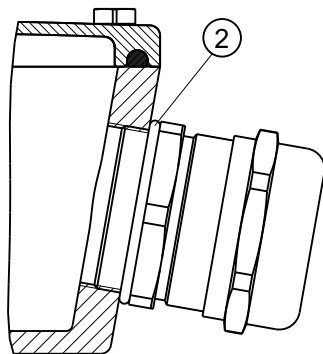

- ② Уплотнительное кольцо

6.3 Моменты затяжки

Соблюдайте указания в главе Моменты затяга (Страница 135).

6.3.1 Кабельные вводы, заглушки и резьбовые переходники

Учитывайте следующие указания по монтажу:

- Не допускайте повреждений оболочки кабеля.
- Моменты затяжки должны соответствовать материалам оболочки кабеля.

Соблюдайте указания в документации по моментам затяжки кабельных вводов и заглушек для непосредственной установки в машину, а также других резьбовых соединений (например, адаптеров).

6.4 Подключение кабеля заземления

Сечение заземляющего провода машины должно соответствовать EN / IEC 60034-1.

Соблюдайте также монтажные нормы, напр., согласно EN / IEC 60204-1.

Существуют два способа подсоединения заземляющего провода к двигателю:

- Внутреннее заземление с подключением к клеммной коробке в предусмотренном для этого и соответствующим образом обозначенном месте.
- Внешнее заземление с подключением к корпусу статора в предусмотренных для этого и соответствующим образом обозначенных местах.

6.4.1 Минимальная площадь сечения заземляющего провода

Таблица 6-3 Минимальная площадь сечения заземляющего провода

Минимальная площадь сечения фазного провода проводки S [мм ²]	Минимальная площадь сечения соответствующего заземления [мм ²]
$S \leq 25$	S
$25 < S \leq 50$	25
$S > 50$	$0,5 S$

6.4.2 Способ подключения заземления

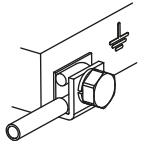
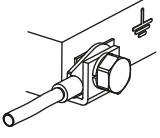
Тип заземления корпуса		Сечение провода [мм ²]
Подсоединение отдельного провода под внешним заземляющим уголком.		... 10
Подсоединение с кабельным наконечником по DIN под внешним заземляющим уголком. DIN 46 234		... 25

Внутреннее заземление

При подключении обращайтесь внимание на следующее:

- Убедитесь, что подключаемая поверхность полностью очищена от загрязнений и защищена антикоррозионным веществом, например, бескислотным вазелином.
- Расположите пружинную шайбу и подкладную шайбу под головкой винта.
- Подложите кабельный наконечник под контактный зажим.
- Для подключения заземляющего провода используйте маркированные клеммы в клеммной коробке.
- Соблюдайте момент затяжки зажимного винта.

Наружное заземление

При подключении обращайтесь внимание на следующее:

- Убедитесь, что подключаемая поверхность полностью очищена от загрязнений и защищена антикоррозионным веществом, например, бескислотным вазелином.
- Вложите кабельный наконечник между держателем контакта и заземляющим держателем; не удаляйте запрессованный в корпус держатель контакта!
- Расположите пружинную шайбу и подкладную шайбу под головкой винта.
- Для заземляющего провода используйте обозначенное место подключения на корпусе статора.
- Соблюдайте момент затяжки зажимного винта.

6.5 Соединение для датчика температуры / антиконденсатного обогревателя



⚠ ПРЕДУПРЕЖДЕНИЕ

Опасность поражения электрическим током

Изоляция датчиков контроля температуры обмотки выполнена относительно обмотки в соответствии с требованиями к основной изоляции. Разъемы датчика температуры защищены от прикосновений путем помещения в клеммную коробку и не имеют безопасной развязки. Поэтому в случае неисправности на проводе измерительного датчика может иметь место опасное напряжение. Прикосновение к проводу может привести к тяжелым травмам, гибели персонала и повреждению оборудования.

- При подключении датчика к внешнему устройству контроля температуры принимайте, при необходимости, дополнительные меры, обеспечивающие соблюдение требований стандартов IEC 60664-1 и IEC 61800-5-1 «Защита от поражения электрическим током».

6.5.1 Подключение встраиваемых опций

В дополнение к расположенному в соединительных кабелях устройству защиты от перегрузки, зависящему от силы тока, используйте имеющиеся встраиваемые опции, например, датчик температуры, антиконденсатный обогреватель.

Подключите вспомогательные контуры к клеммной колодке с учетом конструктивного исполнения клеммной коробки.

Подключение — клеммная колодка

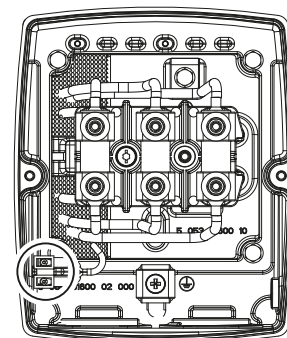
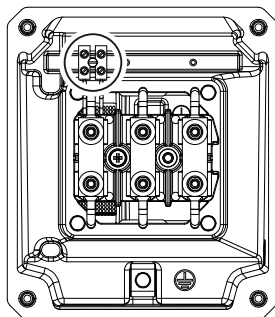
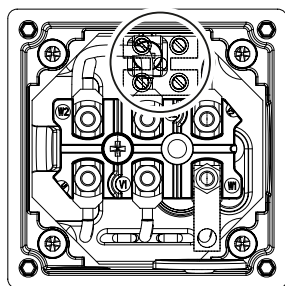

6.6 Подключение проводов

Подсоединяемые сечения в зависимости от размеров клемм (при необходимости уменьшение из-за размера кабельных вводов).

Таблица 6-4 Макс. параметры подсоединяемых проводов

Высота оси	Макс. сечение подсоединяемого провода [мм ²]
63 ... 90	1,5 2,5 с кабельным наконечником
100 ... 112	4,0
132	6,0
160 ... 180	16,0
200	25,0
225	35,0 с кабельным наконечником
250 ... 280	120,0
315	240,0

6.6.1 Тип подключения провода

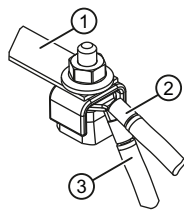
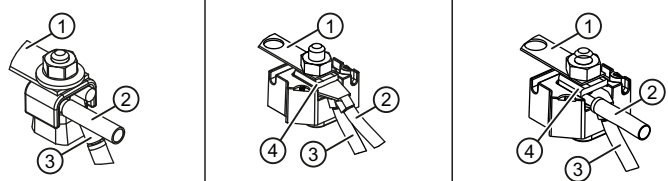
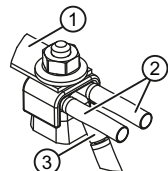
Клеммная колодка		Сечение провода [мм ²]
<p>Подсоединение с помощью кабельного наконечника DIN 46 234</p> <p>При подключении загните кабельный наконечник вниз.</p>		... 25
<p>Подсоединение отдельного провода с помощью контактного зажима</p>		... 10
<p>Подсоединение двух проводов примерно одинаковой толщины с помощью контактного зажима.</p>		... 25

- ① Соединительная шина
- ② Сетевой кабель
- ③ Силовой кабель двигателя
- ④ Прижимная скоба

6.6.2 Подключение алюминиевого кабеля

Если используются алюминиевые провода:

- Для подключения алюминиевых проводов используйте только предназначенные для алюминия кабельные наконечники.
- Непосредственно перед прокладкой алюминиевых проводов зачистите или зашкурьте до блеска контактные поверхности проводника и/или сопрягаемой детали. Для этого используйте кордщетку или напильник.
- После этого сразу же смажьте контактные места нейтральным вазелином. Это нужно для предотвращения образования оксидного слоя.

ВНИМАНИЕ

Течение алюминия, обусловленное контактным давлением

После монтажа алюминий течет, что обусловлено контактным давлением. В результате этого зажимные гайки могут ослабнуть. Переходное сопротивление растет, и протекание тока нарушается. Это может привести к возгоранию и повреждению машины вплоть до полного отказа, что может повлечь за собой повреждения из-за выхода машины из строя.

- Подтяните контактные гайки через 24 часа, и потом еще раз через месяц. Убедитесь, что напряжение на клеммах отсутствует.

6.7 Подключение преобразователя

ВНИМАНИЕ

Материальный ущерб по причине повышенного напряжения питания

Если напряжение питающей сети слишком высоко для системы изоляции, возможно повреждение оборудования.

- Соблюдайте значения, указанные в следующих таблицах.

При соблюдении допустимых пиков напряжения эксплуатация двигателей SIMOTICS возможна с преобразователями SINAMICS G и SINAMICS S (нерегулируемое и регулируемое питание).

Система изоляции двигателей SIMOTICS соответствует предписаниям IEC 60034-18-41 для категории нагрузки C (IVIC C = жесткая).

Таблица 6-5 Максимальные пики напряжения на клеммах двигателя для двигателей с питанием от сети, возможна работа в режиме преобразователя

Ном. напряжение двигателя В	Максимальное пиковое напряжение на клеммах двигателя		
	$\hat{U}_{\text{фаза-фаза}}$ V_{pk}	$\hat{U}_{\text{фаза-земля}}$ V_{pk}	Промежуточный контур U_{DC} В
≤ 500 В	1500	1100	750

Таблица 6-6 Максимальные пики напряжения на клеммах двигателей, специально предназначенных для работы в режиме преобразователя (например, VSD 10)

Ном. напряжение двигателя В	Максимальное пиковое напряжение на клеммах двигателя		
	$\hat{U}_{\text{фаза-фаза}}$ V_{pk}	$\hat{U}_{\text{фаза-земля}}$ V_{pk}	Промежуточный контур U_{DC} В
≤ 500 В	1600	1400	750
> 500 В до 690 В	2200	1500	1080

Время нарастания отдельных скачков напряжения «проводник-земля» на конце провода со стороны двигателя не должно превышать следующие значения в зависимости от высоты скачков.

Таблица 6-7 Время нарастания в зависимости от значения напряжения

Величина скачка V	Минимальное время нарастания t_r ns
900	100
1050	200
1260	400

См. также

Дополнительная документация (Страница 134)

6.8 Заключительные работы

Перед закрытием клеммной коробки / соединительного цоколя корпуса двигателя проверить следующее:

- Выполните электрические подключения в клеммной коробке согласно инструкциям в настоящей документации.
- Соблюдайте воздушные зазоры между неизолированными деталями согласно разделу Минимальные воздушные зазоры. (Страница 68)
- Избегайте выступающих концов проволоки.
- Во избежание повреждений изоляции кабелей, соединительные кабели должны располагаться свободно.
- Подключить двигатель согласно предписанному направлению вращения.
- Внутренняя полость клеммной коробки должна оставаться чистой и в ней не должно быть остатков кабеля.
- Все уплотнения и уплотнительные поверхности должны быть неповреждёнными и чистыми.
- Правильно закрыть не используемые отверстия в клеммных коробках. Учитывать данные настоящей документации.
- Учитывать данные по крутящим моментам в настоящей документации.

См. также

Моменты затяжки резьбовых соединений (Страница 135)

Ввод в эксплуатацию

При выполнении любых работ с машиной:

- Соблюдайте общие указания по безопасности (Страница 11).
- Соблюдайте национальные и отраслевые предписания.
- При эксплуатации машины в странах Евросоюза соблюдайте требования EN 50110-1 по безопасной эксплуатации электрооборудования.

Примечание

Сервис-центр

Для получения поддержки при вводе в эксплуатацию обращайтесь в сервис-центр.

7.1 Мероприятия перед пуском в эксплуатацию

7.1.1 Проверка перед вводом в эксплуатацию

Следующий перечень проверок перед вводом в эксплуатацию не может быть полным. Дальнейшие проверки осуществляются при необходимости и в соответствии с особыми условиями эксплуатации установки.

После правильного монтажа, перед вводом установки в эксплуатацию проверьте следующее:

- Машина не повреждена.
- Машина смонтирована надлежащим образом и отцентрована.
- Элементы отбора мощности правильно отрегулированы в зависимости от их вида. Например, установка и балансировка муфт, натяжение ремней в случае ременных приводов, усилия на зубья и зазор боковых поверхностей зубьев в случае ведомого шестерёнчатого привода, радиальный и осевой зазор сочлененных валов.
- Все крепежные болты, соединительные элементы и электрические подключения затянуты на величины указанных моментов затяжки.
- Условия эксплуатации соответствуют указанным в технической документации, например, степень защиты, температура наружного воздуха, ...
- Подвижные детали, например, муфты сцепления, свободны.
- Приняты все меры по защите от прикосновения к движущимся и находящимся под напряжением частям.
- Ввинченные подъемные проушины удалены после монтажа или зафиксированы против ослабления.

7.1 Мероприятия перед пуском в эксплуатацию

- Чтобы обеспечить предусмотренное направление потока воздуха, перед вводом в эксплуатацию установите кожухи.
- Обеспечьте, чтобы отверстия для слива конденсата всегда находились в самых низких точках машины.

Второй конец вала

Если второй конец вала не используется:

- Призматическая шпонка должна быть зафиксирована против выбрасывания и в случае балансировки типа "Н" (стандартное исполнение) уменьшена примерно до 60 % исходной массы.
- Неиспользуемый конец вала необходимо закрыть кожухами от прикосновений.

Опасность для степени защиты по IP из-за повреждения сальников вала

Следствием этого могут стать тяжелые травмы, гибель персонала и повреждение оборудования.

- Немедленно замените поврежденные детали.

7.1.2 Механический и электрический контроль

- Проверните ротор и убедитесь, что он не задевает статор.
- Убедитесь, что на изоляции подшипника нет перемычек.
- Убедитесь, что благодаря соответствующим параметрам управления и контролю частоты вращения обеспечивается соблюдение указанной на заводской табличке допустимой частоты вращения.
- Обеспечьте надлежащее подключение и функционирование дополнительных устройств для контроля двигателя (при наличии).

Электрические подключения

- Проверьте правильность соединений заземления и выравнивания потенциалов.
- Подключите машину согласно заданному направлению вращения.
- Рассчитанная соответствующим образом система управления и контроль числа оборотов должны гарантировать, что число оборотов не превысит максимально допустимое, указанное в технических данных. Для этого сверьтесь с данными на заводской табличке или (при наличии) с документацией установки.
- Соблюдайте минимальное сопротивление изоляции.
- Соблюдайте минимальные изоляционные расстояния по воздуху.
- Дополнительные устройства для контроля машины (при наличии) должны быть подключены надлежащим образом и находиться в рабочем состоянии.
- Проверьте надлежащее функционирование устройств торможения или блокировки обратного хода.

- Настройте в контрольных устройствах значения для "Предупреждение" и "Отключение".
- Убедитесь, что чувствительные к температуре компоненты, например, кабели, не прикасаются к корпусу двигателя.

7.1.3 Работа от преобразователя

Работа от преобразователя

- Если конструктивные особенности двигателя предъявляют какие-либо особые требования к используемому преобразователю, проверьте соответствующие дополнительные данные на заводской табличке / дополнительной табличке.
- Убедитесь в правильности настройки параметров преобразователя. В зависимости от исполнения некоторые данные параметрирования указываются на заводской табличке машины. Дополнительную информацию см. в документации на преобразователь. При необходимости обратитесь в сервисный центр.
- Проверьте правильность подключения и функционирования дополнительных устройств контроля машины.
- Следите за тем, чтобы в непрерывном режиме работы не нарушались указанные граничные значения n_{\max} и n_{\min} .
Допустимое время разгона до граничной частоты вращения n_{\min} зависит от установленных параметров.

7.1.4 Сопротивление изоляции и показатель поляризации

Посредством измерения сопротивления изоляции и показателя поляризации (PI) можно получить информацию о состоянии машины. Поэтому проверить сопротивление изоляции и показатель поляризации в следующие моменты времени:

- Перед первым запуском машины
- После длительного хранения или простоя
- В рамках работ по ТО

Здесь можно получить следующую информацию о состоянии изоляции обмотки:

- Проводит ли загрязнение изоляции лобовой части обмотки электроток?
- Отсырела ли изоляция обмотки?

На основе этой информации можно принять решение о вводе машины в эксплуатацию или о возможно необходимых мероприятиях по чистке и / или сушке обмотки:

- Может ли машина вводиться в эксплуатацию?
- Необходимы работы по очистке или сушке?

Подробную информацию по проверке и по предельным значениям можно найти здесь:

"Проверка сопротивления изоляции и показателя поляризации" (Страница 49)

7.1.5 Проверить охлаждение машины

Методы охлаждения

- Проверить, обеспечено ли охлаждение машины перед вводом в эксплуатацию.

См. также

Подготовка к эксплуатации (Страница 27)

7.1.6 Ввод в эксплуатацию принудительного вентилятора

Принудительный вентилятор обеспечивает охлаждение независимо от скорости и направления вращения основной машины. Принудительный вентилятор рассчитан только на одно направление вращения.

Контрольные мероприятия перед первым пробным пуском

Перед первым пробным пуском проверить следующее:

- Принудительный вентилятор смонтирован и выверен надлежащим образом.
- Крыльчатка вентилятора свободно вращается.
- Все крепежные элементы и электрические подключения плотно затянуты.
- Соединения линий заземления и проводников выравнивания потенциалов с сетью выполнены надлежащим образом.
- Крышки, кожухи и т. п. не мешают и не препятствуют потоку воздуха.
- При открытом контуре охлаждения охлаждающий воздух имеет лишь незначительную химическую агрессивность и содержит лишь небольшой объем пыли.
- Выполнены все мероприятия защиты от прикосновения к движущимся и токопроводящим частям.

Пробный пуск

1. Включить и быстро выключить двигатель принудительного вентилятора.
2. При этом сравнить направление вращения внешнего вентилятора с указанием направления вращения. Направление вращения внешнего вентилятора указано стрелкой на кожухе вентилятора или в виде маркировки вывода на заводской табличке принудительного вентилятора.
В зависимости от исполнения рабочее колесо вентилятора видно через воздухозаборник кожуха двигателя вентилятора.
3. Если направление вращения неправильное, поменять местами 2 сетевых провода в клеммной коробке двигателя вентилятора.

Примечание

Используйте данное руководство по эксплуатации для машин с принудительным вентилятором.

7.1.7 Дополнительная документация

Примечание**Дополнительная документация**

Необходимо учитывать все прочие прилагаемые документы к данной машине.

7.1.8 Регулируемые параметры для контроля температуры подшипников

Перед вводом в эксплуатацию

Если двигатель оборудован термометрами для подшипников, то перед первым запуском двигателя установить значение температуры для выключения на устройстве для контроля.

Таблица 7-1 Установочные значения для контроля температуры подшипников перед вводом в эксплуатацию

Регулируемый параметр	Температура
Предупреждение	115 °C
Отключение	120 °C

Нормальный режим работы

Определите максимальную рабочую температуру подшипников $T_{\text{раб}}$ с учетом температуры окружающей среды, нагрузки на подшипники и влияния установки на двигатель в °C. Установите значения выключения и подачи предупреждения в соответствии с рабочей температурой $T_{\text{работа}}$.

Таблица 7-2 Регулируемые параметры для контроля температуры подшипников

Регулируемый параметр	Температура
Предупреждение	$T_{\text{раб}} + 5 \text{ K} \leq 115 \text{ °C}$
Отключение	$T_{\text{раб}} + 10 \text{ K} \leq 120 \text{ °C}$

7.2 Включение

Порядок действий при вводе в эксплуатацию

После монтажа и ревизий рекомендуются следующие мероприятия по вводу машин в эксплуатацию:

- Запустите машину без нагрузки. Для этого включите силовой выключатель и не отключайте его раньше времени. Число пусковых отключений на еще низких скоростях для контроля направления вращения или проверки следует ограничить необходимым минимумом. Перед повторным включением дайте машине остановиться.
- Проверить механический ход на наличие шумов или вибрации на подшипниках и подшипниковых щитах.
- При беспокойном ходе или ненормальных шумах выключите машину и при работающей по инерции машине установите причину.
- Если механический ход непосредственно после отключения становится лучше, причина заключается в магнитных или электрических помехах, например, несимметрии напряжений, магнитной асимметрии. Если механический ход после отключения не улучшается, причина имеет механический характер: например, дисбаланс электрических машин или рабочей машины, недостаточная выверка машинного агрегата, эксплуатация машины в условиях системного резонанса (система = машина + опорная рама + фундамент и т.д.).
- При безупречном механическом ходе машины включите дополнительные устройства охлаждения (при наличии) и некоторое время наблюдайте за работой машины на холостом ходу.
- Если машина работает нормально, подайте нагрузку. Проконтролируйте плавность хода. Снимите показания напряжения, тока, мощности и запротоколируйте их. Если возможно, снимите показания соответствующих параметров рабочей машины и запротоколируйте их.
- Контролируйте температуру подшипника, температуру обмотки и т.п. до достижения статичной точки. Запротоколируйте эти показания, если это допускают доступные измерительные приборы.

ВНИМАНИЕ

Разрушение машины

Если значения вибрации не соблюдаются, возможно разрушение машины.

- Соблюдать значения вибрации при эксплуатации согласно ISO 10816-3.

7.2.1 Пробный пуск

После монтажа или проверки выполните пробный пуск:

1. Запустите машину без нагрузки. Для этого включите силовой выключатель и не отключайте его раньше времени. Контролируйте плавность хода. Число пусковых отключений на еще низких скоростях для контроля направления вращения или проверки следует ограничить необходимым минимумом. Перед повторным включением дайте машине остановиться.
2. При безупречном механическом ходе машины включите имеющееся устройство охлаждения. Некоторое время наблюдайте за машиной на холостом ходу.
3. Если машина работает нормально, подайте нагрузку.

ВНИМАНИЕ

Тепловая перегрузка при работе двигателей от сети

Время разгона зависит не только от момента нагрузки, но и в значительной мере от разгоняемого момента инерции. Во время разгона с питанием от сети токовая нагрузка двигателя многократно превышает номинальный ток. В результате возможна тепловая перегрузка. Двигатель может получить повреждения.

Поэтому при разгоне учитывайте следующее:

- Контролируйте время разгона и число повторяющихся подряд разгонов.
- Соблюдайте предельные значения или условия разгона, указанные в каталоге или в документации к заказу.

4. Во время пробного пуска контролируйте и регистрируйте следующие параметры:
 - Контролируйте плавность хода.
 - Зарегистрируйте значения напряжения, тока и мощности. Если возможно, зарегистрируйте и соответствующие показатели рабочей машины.
 - Контролируйте температуру подшипников и обмотки статора вплоть до достижения установившегося значения, если это позволяют сделать имеющиеся измерительные приборы.
 - Проверьте механический ход на наличие шумов или вибрации на подшипниках и подшипниковых щитах.
5. При неплавном ходе или необычных шумах выключите машину. При выбеге выясните причину.
 - Если механический ход непосредственно после отключения становится лучше, то причины магнитные или электрические.
 - Если механический ход после отключения не улучшается, то имеют место механические причины, например:
 - дисбаланс электродвигателя или рабочей машины;
 - недостаточная центровка всего машинного агрегата;
 - эксплуатация машины в условиях системного резонанса. Система = двигатель, фундаментная рама, фундамент, ...

ВНИМАНИЕ
Разрушение машины
Если во время эксплуатации не соблюдаются значения вибрации по DIN ISO 10816-3, возможно разрушение машины.
• Соблюдать значения вибрации при эксплуатации согласно DIN ISO 10816-3.

Эксплуатация

При выполнении любых работ с машиной:

- Соблюдайте общие указания по безопасности (Страница 11).
- Соблюдайте национальные и отраслевые предписания.
- При эксплуатации машины в странах Евросоюза соблюдайте требования EN 50110-1 по безопасной эксплуатации электрооборудования.

8.1 Указания по технике безопасности при эксплуатации

Опасное напряжение на машине

В электрических машинах присутствует опасное напряжение. Следствием прикосновения к машине могут стать смерть, тяжелые травмы и материальный ущерб.

Эксплуатация машины в сети с незаземленной нейтралью допустима, только если периоды такой эксплуатации редкие и непродолжительные, например, до момента устранения ошибки. Короткое замыкание кабеля на землю EN / IEC 60034-1.

Опасность травмирования вращающимися деталями

Вращающиеся детали опасны. При снятии защитных кожухов защита от прикосновения к вращающимся деталям больше не обеспечивается. Прикосновение к вращающимся деталям может повлечь за собой тяжелые травмы, гибель персонала и повреждение оборудования.

- Во время эксплуатации все крышки и кожухи должны быть закрыты.
- Если нужно снять кожухи/крышки, то сначала следует отключить и обесточить машину. Соблюдайте «5 правил техники безопасности».
- Снимать кожухи можно только после полной остановки вращающихся деталей.

Опасность, исходящая от деталей под напряжением

Находящиеся под напряжением детали являются источником опасности. При снятии защитных кожухов защита от прикосновения к включенным деталям больше не обеспечивается. При приближении к включенным деталям воздушные зазоры и пути утечки могут становиться меньше минимально допустимых. Прикосновение или приближение может повлечь за собой тяжелые травмы, гибель персонала или повреждение оборудования.

- Во время эксплуатации все крышки и кожухи должны быть закрыты.
- Если нужно снять кожухи/крышки, то сначала следует отключить и обесточить машину. Соблюдайте «5 правил техники безопасности».
- Клеммные коробки во время работы всегда должны быть закрыты. Открывать клеммные коробки разрешено только при остановленной машине без подвода напряжения.

Неисправности при эксплуатации

Ниже перечислены изменения по сравнению с нормальным состоянием, позволяющие предположить нарушение работы машины.

- Повышение потребляемой мощности, температуры и вибраций.
- Необычные шумы или запахи.
- Срабатывание контрольных устройств.

Эти изменения могут стать причиной неисправностей, которые прямо или косвенно могут привести к тяжелым или смертельным травмам и повреждению оборудования.

- Немедленно оповестите обслуживающий персонал.
- В сомнительных случаях сразу же отключите машину, соблюдая правила техники безопасности, действующие для конкретной машины.

Повреждения коррозии из-за воздействия конденсата

При колебаниях температуры машины и/или окружающей среды, повторно-кратковременном режиме работы или колебаниях нагрузки во внутренней полости машины может образовываться и скапливаться конденсат.

Влага может повредить изоляцию обмотки или привести к материальному ущербу (например, коррозии).

- Необходимо обеспечить беспрепятственный слив конденсата.
- Поэтому в зависимости от окружающих и производственных условий вынимайте заглушку или пробку для стока конденсата, если она предусмотрена.
- После слива установите заглушку или пробку, если таковая имеется, на место.

Если машина оснащена спускной пробкой, вода вытекает самостоятельно.

Опасность ожога из-за горячих поверхностей

Отдельные детали машины при эксплуатации могут сильно нагреваться. При прикосновении к ним возможны ожоги.

- Не прикасайтесь к деталям машины во время ее эксплуатации.
- Перед выполнением работ с машиной следует дать ей остыть.
- Перед прикосновением проверьте температуру деталей. При необходимости используйте подходящие средства индивидуальной защиты.

Опасные для здоровья вещества

Химические вещества, используемые при монтаже, эксплуатации и техобслуживании машины, могут быть опасны для здоровья. Они могут привести к отравлению, повреждению кожного покрова, ожогам органов дыхания или иному вреду для здоровья.

- Требуется придерживаться указаний настоящего руководства по эксплуатации и рекомендаций производителя продукта.
- Важно соблюдать предписания по технике безопасности и использовать средства индивидуальной защиты.

Легковоспламеняющиеся и горючие вещества

Химические вещества, используемые при монтаже, эксплуатации и техобслуживании машины, могут быть легковоспламеняющимися или горючими. Следствием их воздействия могут стать ожоги и другой вред здоровью, а также материальный ущерб.

- Требуется придерживаться указаний настоящего руководства по эксплуатации и рекомендаций производителя продукта.
- Важно соблюдать предписания по технике безопасности и использовать средства индивидуальной защиты.

Повреждения машины или преждевременный выход подшипников из строя

При несоблюдении техники безопасности возможно повреждение подшипника.

- Во избежание повреждений машины или ее разрушения обязательно соблюдайте допустимые значения вибрации по ISO 10816-3.
- Обязательно выдерживайте минимальную радиальную нагрузку на роликоподшипники с цилиндрическими роликами в 50 % согласно информации в каталоге.
- Примите меры по уменьшению подшипниковых токов. Соблюдайте указания в главе «Работа от преобразователя».

Перегрев из-за антиконденсатного обогревателя

При использовании антиконденсатного обогревателя на работающей машине возможен перегрев и повреждение машины.

- Используйте блокирующую схему, выключающую систему антиконденсатного обогрева при включении машины.
- Антиконденсатный обогреватель следует включать только после выключения машины. Соблюдайте данные, указанные на табличке антиконденсатного обогревателя (при наличии).

8.1.1 Указания по технике безопасности для системы вентиляции

8.1.1.1 Указание по технике безопасности для принудительной вентиляции (опция)

Принудительная вентиляция (опция): тип охлаждения IC 416 согласно EN / IEC 60034-6



ПРЕДУПРЕЖДЕНИЕ

Опасность ожога

Эксплуатация двигателя без принудительного вентилятора вызывает перегрев. Возможные последствия: тяжелые и смертельные травмы, повреждение оборудования.

- Никогда не вводить двигатель в эксплуатацию без принудительного вентилятора!

8.1.1.2 Указания по технике безопасности при эксплуатации машин с вентилятором



ОСТОРОЖНО

Опасность получения травм при касании вентилятора

При использовании машин с кожухом вентилятора (например, машин для текстильной промышленности) существует опасность получения травм, так как не обеспечивается полная защита от прикосновения к вентилятору.

- Не касайтесь вращающегося вентилятора.
- Не просовывайте руки в отверстия для выхода воздуха.
- Примите меры для предотвращения контакта, например, установите ограждения или защитную решетку.

8.1.1.3 Машины с вентиляторами, предназначенными для текстильной промышленности

Для обеспечения практически полного предотвращения нарушений потока охлаждающего воздуха вследствие засорения ворсинками, отрезками ткани и аналогичными загрязнениями, у машин для текстильной промышленности выходной воздушный канал между краем кожуха и охлаждающими ребрами корпуса машины выполнен расширенным.

У таких машин на кожухе вентилятора имеется предупреждающая наклейка.

8.2 Включить машину

1. Запустите машину по возможности без нагрузки и проверьте плавность хода.
2. Если машина работает нормально, подайте нагрузку.

ВНИМАНИЕ

Тепловая перегрузка при работе двигателей от сети

Время разгона зависит не только от момента нагрузки, но и в значительной мере от разгоняемого момента инерции. Во время разгона с питанием от сети токовая нагрузка двигателя многократно превышает номинальный ток. В результате возможна тепловая перегрузка. Двигатель может получить повреждения.

Поэтому при разгоне учитывайте следующее:

- Контролируйте время разгона и число повторяющихся подряд разгонов.
- Соблюдайте предельные значения или условия разгона, указанные в каталоге или в документации к заказу.

3. Контролируйте температуру подшипников и обмотки статора, насколько это возможно с имеющимися измерительными приборами.

8.3 Выключение

После выключения двигателя запустите штатные противоконденсатные устройства.

После выключения машины не сразу отключайте внешний вентилятор. Подождите, пока машина не охладится. Это позволит избежать застоя остаточного тепла.

8.4 Повторное включение после аварийного отключения

- После аварийного отключения перед повторным вводом в эксплуатацию рабочей машины проверьте рабочую машину.
- Устранить причины, вызвавшие аварийное отключение

8.5 Перерывы в эксплуатации

Перерыв в эксплуатации это ограниченное по времени прекращение работы, при котором машина остановлена и остается на месте эксплуатации.

При перерывах в эксплуатации при обычных условиях окружающей среды, например, при отсутствии воздействия внешних вибраций, повышенного коррозионного воздействия и т. п., необходимы следующие меры.

Длительные простои

- При длительных простоях (> 1 месяца) регулярно, приблизительно раз в месяц, запускайте машину или хотя бы проворачивайте ротор.
- Если ротор двигателя застопорен специальным приспособлением, снимите его перед проворачиванием ротора.
- Перед включением для повторного ввода в эксплуатацию необходимо учитывать раздел «Включение».

ВНИМАНИЕ

Ограничения функционирования машины

В случае длительного простоя возможно повреждение или полный выход машины из строя.

Если машина выводится из эксплуатации более чем на 12 месяцев, погодные воздействия могут привести к ее повреждению.

- Примите необходимые меры по защите от коррозии, консервации, упаковке и просушке.

Включение антиконденсатного обогрева (при наличии)

Антиконденсатный обогреватель следует включать только после выключения машины. Соблюдайте данные, указанные на табличке антиконденсатного обогревателя (при наличии).

Вывод из эксплуатации

Подробная информация по выводу из эксплуатации представлена в главе Подготовка к эксплуатации (Страница 27).

Смазка перед повторным вводом в эксплуатацию

ВНИМАНИЕ

Работа подшипников всухую

В случае недостатка консистентной смазки в подшипниках возможно их повреждение.

- После перерывов в эксплуатации в течение более одного года следует смазать подшипники. При этом проворачивайте вал, чтобы распределить смазку по подшипникам. Учитывайте данные на табличке смазки.
- Дополнительная информация представлена в главе Подшипник качения (Страница 105).

8.5.1 Избегайте возникновения повреждений во время простоя на подшипниках качения

При длительных перерывах в работе одинаковое или почти одинаковое положение ротора в подшипниках качения может привести к возникновению повреждений, например, образованию борозд или коррозии.

- В периоды простоя машины регулярно — раз в месяц — включайте ее на непродолжительное время. Прокручивайте ротор хотя бы на несколько оборотов. Если машина отсоединена от рабочей машины и снабжена фиксатором ротора, удалите его перед прокручиванием ротора или перед кратковременным запуском. Убедитесь, что после прокручивания ротор занял другое положение. В качестве точки отсчета используйте призматическую шпонку или полумуфту.
- При повторном запуске учитывайте информацию главы «Ввод в эксплуатацию» (Страница 77).

8.5.2 Вывод машины из эксплуатации

- Запротоколируйте вывод из эксплуатации. Этот протокол потребуется при повторном вводе в эксплуатацию.
- Если машина выводится из эксплуатации на срок более шести месяцев, необходимо принять меры по консервации и упаковке. В противном случае могут возникнуть повреждения машины, обусловленные простоем.

8.5.3 Снова ввести машину в эксплуатацию.

При повторном вводе машины в эксплуатацию необходимо сделать следующее:

- Ознакомьтесь с протоколом вывода машины из эксплуатации и устраните последствия мер, принятых для консервации и хранения.
- Примите меры, указанные в главе «Ввод в эксплуатацию» (Страница 77).

8.6 Неисправности

8.6.1 Проверка в случае неисправности

Стихийные бедствия или чрезвычайные условия эксплуатации, например, перегрузка или короткое замыкание, вызывают нарушения работы и могут чрезмерно перегрузить машину электрически или механически.

После каждого такого сбоя в работе сразу же проведите техосмотр.

Устраните причину неполадок в соответствии с названными мерами по устранению. Устраните также выявленные в машине повреждения.

8.6.2 Электрические неисправности

Примечание

Если мотор эксплуатируется от преобразователя, при возникновении электрических неисправностей следуйте руководству по эксплуатации преобразователя.

Таблица 8-1 Электрические неисправности

↓ Мотор не включается						
↓ Мотор запускается с трудом						
↓ Жужжание при запуске						
↓ Жужжание во время работы						
↓ Сильный нагрев на холостом ходу						
↓ Сильный нагрев при нагрузке						
↓ Сильный нагрев отдельных частей обмотки						
Возможные причины неисправностей						Меры по устранению
X	X		X		X	Перегрузка Снизьте нагрузку.
X						Обрыв фазы питания Проверьте выключатели и линии питания.
	X	X	X		X	Обрыв фазы питания после подключения Проверьте выключатели и линии питания.
	X					Пониженное сетевое напряжение, слишком высокая частота Проверьте параметры сети.
				X		Повышенное сетевое напряжение, пониженная частота Проверьте параметры сети.
X	X	X	X		X	Неправильно подключена обмотка статора Проверить подключение обмотки в клеммной коробке.

↓ Мотор не включается							
↓ Мотор запускается с трудом							
↓ Жужжание при запуске							
↓ Жужжание во время работы							
↓ Сильный нагрев на холостом ходу							
↓ Сильный нагрев при нагрузке							
↓ Сильный нагрев отдельных частей обмотки							
					Возможные причины неисправностей	Меры по устранению	
X	X	X			X	Замыкание витков или замыкание фаз в обмотке статора	Замерьте сопротивление обмотки и изоляции. Проведите ремонт по согласованию с изготовителем.
				X		Неправильное направление вращения	Проверьте подключение.

8.6.3 Механические неисправности

Таблица 8-2 Механические неисправности

↓ Контактные шумы						
↓ Радиальная вибрация						
↓ Осевая вибрация						
					Возможные причины неисправностей	Меры по устранению
X					Отшлифовать вращающиеся детали	Выясните причину и отшлифуйте детали.
	X				Разбалансировка ротора или муфты сцепления	Отсоедините ротор или муфту сцепления и отбалансируйте их. Если в машинах с двумя концами вала на одном из концов не устанавливается элемент отбора мощности, необходимо зафиксировать эту шпонку от выбрасывания из вала, при методе балансировки ротора "Н" (стандартное исполнение) укоротить приблизительно вдвое.
	X				Некруглый ротор, вал изогнут	Свяжитесь с заводом-изготовителем.
	X	X			Недостаточная выверка	Выверьте агрегат, проверьте муфту сцепления. ⁽¹⁾
	X				Разбалансировка присоединенной машины	Отбалансируйте подсоединенную машину.
		X			Удары подсоединенной машины	Проверьте подсоединенную машину.
	X	X			Нестабильный механизм передачи	Исправьте механизм передачи.
	X	X			Резонанс системы, состоящей из ротора и фундамента	Усиьте фундамент (по согласованию).
	X	X			Изменения в фундаменте	Выясните причину изменений и устраните ее, если это возможно; выставьте машину заново.
⁽¹⁾ Учитывайте возможные изменения при разогреве.						

8.6.4 Неисправности подшипников качения

Повреждения подшипников иногда сложно выявить. В сомнительных случаях замените подшипник. Используйте другие модели подшипников только **по согласованию с заводом-изготовителем**.

Таблица 8-3 Неисправности подшипников качения

↓ Подшипник слишком горячий			
↓ Подшипник скрипит			
↓ Подшипник стучит			
		Возможные причины неполадок	Меры по устранению
X		Муфта давит	Выровняйте машину точнее.
X		Слишком высокое натяжение ремня	Уменьшите напряжение ремней.
X		Загрязнен подшипник	Очистите или замените подшипник. Проверьте уплотнения.
X		Высокая температура окружающего воздуха	Используйте только подходящую высокотемпературную смазку.
X	X	Детали недостаточно смазаны	Смазывайте в соответствии с инструкцией.
X	X	Подшипник встроен с перекосом	Обратитесь в Сервисный центр MEZ.
X	X	Зазоры подшипника слишком малы	Обратитесь в Сервисный центр MEZ.
	X	Зазоры подшипника слишком велики	Обратитесь в Сервисный центр MEZ.
X	X	Подшипник подвергся коррозии	Замените подшипник. Проверьте уплотнения.
X		Слишком много смазки в подшипниках	Очистите от избыточной смазки.
X		Неправильная смазка в подшипнике	Используйте правильную смазку.
	X	Места отслаивания на дорожке качения	Замените подшипник.
	X	Образование борозд из-за простоя	Замените подшипник. Избегайте сотрясения во время простоя.

8.6.5 Неисправности принудительного вентилятора

В следующей таблице Вы найдете возможные причины и меры устранения неисправностей на принудительно охлаждаемых машинах.

Таблица 8-4 Неисправности системы охлаждения

↓ Сильный нагрев при нагрузке		
	Возможные причины неисправностей	Меры по устранению
X	Неправильное направление вращения внешнего вентилятора	Проверьте электроподключение внешнего вентилятора.
X	Внешний вентилятор не работает	Проверьте вентилятор и правильность его подключения.
X	Уменьшена подача воздуха	Проверьте пути прохождения воздуха, очистите машину.

Сервисное обслуживание

Благодаря тщательному и регулярному техническому обслуживанию, проведению инспекций и осмотров Вы сможете своевременно обнаруживать и устранять неполадки. Тем самым Вы сможете избежать косвенного ущерба.

Поскольку условия эксплуатации сильно различаются, здесь могут быть указаны только общие сроки при бесперебойной эксплуатации. Поэтому выбирайте интервалы технического обслуживания в зависимости от местных условий (загрязненность, частота включений, нагрузка и т.д.).

При выполнении любых работ с машиной:

- Соблюдайте общие указания по безопасности (Страница 11).
- Соблюдайте национальные и отраслевые предписания.
- При эксплуатации машины в странах Евросоюза соблюдайте требования EN 50110-1 по безопасной эксплуатации электрооборудования.

Примечание

В случае потребности в поддержке при проверке, техническом обслуживании или внеплановом ремонте обратитесь в Сервисный центр MEZ.

9.1 Подготовка и указания

9.1.1 Североамериканский рынок (опция)

При модификации, ремонте перечисленных двигателей придерживаться соответствующих стандартов! У этих двигателей на шильдике нанесены следующие "Markings" ("Маркировки").



Underwriter Laboratories (Лаборатория по технике безопасности/США)



Canadian Standard Association (Канадская Ассоциация Стандартов)



Canadian Standard Association Energy Efficiency Verification (Канадская Ассоциация Стандартов - верификация эффективного использования энергии)

9.1.2 Устранение повреждений лакокрасочного покрытия

Все повреждения необходимо устранить. Тем самым обеспечивается антикоррозионная защита.

Примечание

Система лакокрасочного покрытия

Перед устранением повреждений лакокрасочного покрытия необходимо связаться с Сервисным центром. Сервисный центр предоставит дополнительную информацию по системе лакокрасочного покрытия и исправлению его повреждений.

9.2 Осмотр и техническое обслуживание

9.2.1 Указания по технике безопасности при проведении инспекций и техобслуживания

Опасность, исходящая от компонентов, находящихся под напряжением

Компоненты, находящиеся под напряжением, представляют собой источник опасности. При снятых защитных кожухах защита от прикосновения к компонентам, находящимся под напряжением, больше не обеспечена. При приближении к компонентам, находящимся под напряжением, воздушные зазоры и пути утечки могут стать меньше допустимых. Прикосновение или приближение может привести к тяжким или смертельным травмам либо к повреждению оборудования.

- Отключите машину.
- Обесточьте машину. Соблюдайте "5 правил безопасности" (Страница 11).
- Вскрытие клеммной коробки допустимо лишь после останова и обесточивания машины.

Опасность, исходящая от вращающихся компонентов

Вращающиеся компоненты представляют собой источник опасности. При снятых защитных кожухах защита от прикосновения к вращающимся компонентам больше не обеспечена. Прикосновение к вращающимся компонентам может привести к тяжким или смертельным травмам либо к повреждению оборудования.

- Перед началом ремонтных работ отключите машину и заблокируйте ее от повторного включения.
- Демонтаж кожухов допустим лишь после полной остановки вращающихся компонентов.

Опасность ожогов о горячие поверхности

Отдельные компоненты машины могут сильно нагреваться при эксплуатации и долго охлаждаться после выключения. Прикосновение к горячим поверхностям может привести к ожогам.

- Дождитесь охлаждения машины перед началом работ по техобслуживанию или ремонту.
- Перед прикосновением проверьте температуру компонентов. При необходимости используйте надлежащие средства индивидуальной защиты.

Опасность при чистке сжатым воздухом

При очистке частей машины сжатым воздухом незакрепленные части или частицы загрязнений могут отлетать и становиться причиной травм.

- Установите подходящее вытяжное устройство.
- Используйте средства индивидуальной защиты, такие как защитные очки, защитные перчатки, защитную одежду.
- Следите за тем, чтобы в опасной зоне не находились посторонние (не задействованные в очистке) лица.

Повреждения вследствие непроведения технического обслуживания

Непроведение технического обслуживания может привести к повреждению машины. Возможно возникновение отказов, которые прямо или косвенно могут привести к тяжким или смертельным травмам либо к повреждению оборудования.

- Выполняйте техобслуживание машины с заданными интервалами.

Повреждения, вызванные посторонними предметами во внутреннем пространстве машины

При работах по ремонту в двигателе могут остаться посторонние предметы, такие как грязь, инструменты или отдельные компоненты (например, болты и т. п.). Это может привести к короткому замыканию, снижению эффективности охлаждения или нарастанию рабочих шумов. Возможны повреждения машины.

- Следите за тем, чтобы внутри машины не оставалось посторонних предметов.
- Снова закрепите ослабленные компоненты после окончания работ.
- Тщательно удалите загрязнения.

9.2.2 Проверка в случае неисправности

Стихийные бедствия или чрезвычайные условия эксплуатации, например, перегрузка или короткое замыкание, вызывают нарушения работы и могут чрезмерно перегрузить машину электрически или механически.

После каждого такого сбоя в работе сразу же проведите техосмотр.

Примечание

Предписания для инспекций

- Особо следите за соблюдением сроков смазки для подшипников качения, которые отличаются от интервалов инспекций.
- При инспекциях, как правило, не требуется разборка трехфазного двигателя. Разборка требуется в первый раз при замене подшипников.

9.2.3 Первый осмотр после монтажа или ремонта

Через 500 часов работы, но не позже чем через 6 месяцев после ввода в эксплуатацию выполните следующую проверку:

Таблица 9-1 Контроль после монтажа или текущего ремонта

Контроль	При работе	В состоянии покоя
Электрические характеристики выдерживаются.	X	
Допустимые температуры на подшипниках и в обмотке не превышены (Страница 81).	X	
Плавность хода и шумы при работе машины не ухудшились.	X	
В фундаменте не образовались углубления и трещины. (*)	X	X

(*) Данные проверки могут быть выполнены Вами во время работы или в состоянии покоя.

Могут быть необходимы дополнительные проверки в зависимости от специфических условий.

ВНИМАНИЕ**Поломка машины**

При выявлении во время проверки отклонений от нормального состояния, немедленно устраните их. В противном случае не исключено повреждение машины.

9.2.4 Основной осмотр

Проверить соблюдение условий установки. Для этого приблизительно через 16 000 часов эксплуатации, но не позднее, чем через два года, рекомендуется выполнить следующие контрольные мероприятия:

Таблица 9-2 Проверки при генеральной инспекции

Контроль	При работе	В состоянии покоя
Электрические характеристики выдерживаются.	X	
Допустимые температуры в подшипниках не превышаются.	X	
Плавность хода и шумы при работе машины не ухудшились.	X	
В фундаменте не образовались углубления и трещины. (*)	X	X
Выверка машины находится в допустимых пределах.		X
Все крепежные винты как для механических, так и для электрических соединений, хорошо затянуты.		X
Все соединения потенциалов, заземления и пластины для подключения экрана имеют корректную посадку и правильно контактируют.		X
Сопротивления изоляции обмоток достаточно велики		X
Возможно имеющаяся изоляция подшипников выполнена согласно шильдикам.		X
Кабели и изолирующие детали находятся в должном состоянии и нет изменения цвета.		X

(*) Эти контроли могут быть выполнены в состоянии покоя или, при необходимости, при работе.

ВНИМАНИЕ
<p>Поломка машины</p> <p>При выявлении во время проверки отклонений от нормального состояния, немедленно устраните их. В противном случае не исключено повреждение машины.</p>

9.2.5 Определение состояния подшипников качения

Чтобы определить состояние подшипников качения, разборка машины, как правило, не требуется. Разборка требуется в первый раз при замене подшипников.

Состояние подшипника качения можно проверить посредством анализа вибрации подшипников. Измеренные значения позволяют специалистам судить о состоянии подшипников. Для этого обратитесь в Сервисный центр MEZ.

9.2.6 Интервалы технического обслуживания

Для заблаговременного распознавания и устранения неисправностей и во избежание дальнейших повреждений соблюдайте следующее:

- Регулярно и тщательно выполняйте техническое обслуживание машины.
- Выполняйте технический осмотр машины.
- Проверяйте состояние машины.

ВНИМАНИЕ

Выход машины из строя

При неполадках или перегрузке машины возможны повреждения.

- Если возникли неполадки, немедленно осмотрите машину.
- Немедленная инспекция, в частности, необходима в том случае, если возникла электрическая или механическая перегрузка трехфазного электродвигателя (например, перегрузка или короткое замыкание).

Машины оснащены подшипниками качения с консистентной смазкой с длительным сроком службы. В некоторых случаях имеется устройство дополнительной смазки.

ОСТОРОЖНО

Раздражения на коже, а также воспаления глаз

Многие смазки могут вызывать раздражения на коже, а также воспаления глаз.

- Придерживаться всех указаний по безопасности изготовителя.

Мероприятия, интервалы, сроки

Мероприятия по истечении интервалов эксплуатации или сроков:

Поскольку условия эксплуатации сильно различаются, указаны лишь общие сроки при бесперебойной эксплуатации. Поэтому необходимо выбирать интервалы технического обслуживания в зависимости от местных условий (загрязнения, частоты включений, нагрузки и т. д.).

Таблица 9-3 Интервалы эксплуатации

Мероприятия	Интервалы эксплуатации	Сроки
Первичная инспекция	Через 500 часов эксплуатации	Самое позднее через 1/2 года
Дополнительная смазка (опция)	См. смазочную табличку	
Чистка	В зависимости от степени загрязнения на месте	
Генеральная инспекция	Приблизительно каждые 16000 часов эксплуатации	Не позже чем через 2 года
слить конденсат	В зависимости от климатических условий	

9.2.7 Дополнительная смазка

Для машин с устройством дополнительной смазки сведения о сроках дополнительной смазки, количестве и сорте смазки указаны на табличке смазки, а возможные дополнительные данные – на главной табличке с паспортными данными машины.

Сорта смазки для стандартных двигателей (IP55) UNIREX N3 – фирма ESSO.

Примечание

Смешивание разных сортов консистентной смазки не допускается.

При длительном хранении срок годности консистентной смазки подшипников уменьшается. При хранении свыше 12 месяцев следует проверить состояние смазки. Если при проверке будет обнаружено маслоотделение или загрязнение смазки, то перед вводом в эксплуатацию необходимо добавить смазку. Подшипниковый узел с непрерывной смазкой см. главу Подшипник качения (Страница 105).

Порядок действий

Чтобы смазать подшипники качения, сделайте следующее:

1. Очистите пресс-маслёнки на приводной (DE) и не приводной (NE) стороне.
2. Закачайте необходимое количество предусмотренной консистентной смазки согласно информации с таблички.
 - Соблюдайте указания на табличке с паспортными данными и табличке смазки.
 - Досмазка должна выполняться при работающем двигателе (не более 3600 об/мин).

Температура подшипника вначале может значительно увеличиться, а после выдавливания излишней смазки из подшипника снова падает до нормальной величины.

ПРЕДУПРЕЖДЕНИЕ

Опасность выпадения ротора

Если машина установлена вертикально, при работах на направляющем подшипнике ротор может выпасть. Следствием этого могут стать тяжелые травмы, гибель персонала и повреждение оборудования.

При работах на вертикальной машине подоприте или разгрузите ротор.

9.2.8 Очистка

Очистка смазочных каналов и полостей с отработанной смазкой

Отработанная смазка собирается соответственно вне подшипника в полости наружной крышки подшипника. При замене подшипников удаляйте отработанную смазку.

Для замены смазки в смазочном канале разберите подшипниковые вкладыши.

Очистка каналов охлаждающего воздуха

Регулярно прочищайте каналы охлаждающего воздуха, через которые проходит окружающий воздух.

Интервалы очистки зависят от степени загрязнения на месте.

Повреждение машины при очистке сжатым воздухом или струей воды

- Никогда не направляйте сжатый воздух или струю воды в направлении выхода вала или отверстий машин.
- Не допускайте прямого воздействия сжатого воздуха или струи воды на уплотнительные элементы машины.

9.2.9 Порядок очистки кожуха вентилятора машин, предназначенных для текстильной промышленности

В целях обеспечения беспрепятственного потока охлаждающего воздуха, в машинах для текстильной промышленности следует регулярно удалять ворсинки, отрезки ткани и аналогичные загрязнения из выходного воздушного канала между кожухом вентилятора и охлаждающими ребрами корпуса машины .

9.2.10 слить конденсат

Если имеются отверстия для слива конденсата, регулярно открывайте их в зависимости от климатических условий.



⚠ ПРЕДУПРЕЖДЕНИЕ

Опасное напряжение

Посторонние предметы в отверстиях для слива конденсата (опция) могут повредить обмотку. Следствием этого могут стать смерть, тяжелые травмы и материальный ущерб.

Для соблюдения степени защиты соблюдайте следующие указания:

- Перед открытием отверстий для слива конденсата обесточьте двигатель.
- Перед вводом двигателя в эксплуатацию закройте отверстия для слива конденсата, к примеру, с помощью Т-заглушек.

ВНИМАНИЕ

Снижение степени защиты

Не закрытые отверстия для слива конденсата могут привести к повреждению электрической машины.

Для поддержания степени защиты необходимо снова закрыть все сливные отверстия после слива конденсата.

9.2.11 Сопротивление изоляции и показатель поляризации

Посредством измерения сопротивления изоляции и показателя поляризации (PI) можно получить информацию о состоянии машины. Поэтому проверить сопротивление изоляции и показатель поляризации в следующие моменты времени:

- Перед первым запуском машины
- После длительного хранения или простоя
- В рамках работ по ТО

Здесь можно получить следующую информацию о состоянии изоляции обмотки:

- Проводит ли загрязнение изоляции лобовой части обмотки электроток?
- Отсырела ли изоляция обмотки?

На основе этой информации можно принять решение о вводе машины в эксплуатацию или о возможно необходимых мероприятиях по чистке и / или сушке обмотки:

- Может ли машина вводиться в эксплуатацию?
- Необходимы работы по очистке или сушке?

Подробную информацию по проверке и по предельным значениям можно найти здесь: "Проверка сопротивления изоляции и показателя поляризации"

9.2.12 Техническое обслуживание внешнего вентилятора



⚠ ПРЕДУПРЕЖДЕНИЕ

Вращающиеся или находящиеся под напряжением детали могут нанести травмы

Электрические компоненты находятся под напряжением. Прикосновение к ним может привести к тяжелым травмам, гибели персонала и повреждению оборудования.

- Перед началом работ на внешнем вентиляторе отключите устройство от сети, особенно перед открытием клеммной коробки.
- Заблокировать устройство от повторного включения.

Техническое обслуживание внешнего вентилятора

Нарушить работу внешнего вентилятора могут только отложения грязи и пыли на крыльчатке и двигателе, особенно в зазоре между крыльчаткой и впускным соплом.

- Регулярно, в зависимости от степени загрязненности окружающей среды, удаляйте отложения грязи и пыли.
- При этом следует обратить внимание на то, чтобы крыльчатка очищалась равномерно, т.к. неравномерные отложения приводят к дисбалансу.
- Полная мощность подачи обеспечивается только в том случае, если имеется свободный обдув крыльчатки.

9.3 Ремонт

- В осевом направлении свободное расстояние должно составлять не менее 1 x диаметра входного отверстия.
- Между крыльчаткой и впускным соплом должен быть равномерный по всей окружности зазор.

Техническое обслуживание двигателя принудительного вентилятора

- Двигатель принудительного вентилятора проверяйте визуально, а после каждой замена подшипника качения - электрически и механически.
- Заменяйте подшипники качения двигателя принудительного вентилятора не реже, чем через каждые 40 000 часов работы или раз в пять лет.

9.3 Ремонт

При выполнении любых работ с машиной:

- Соблюдайте общие указания по безопасности (Страница 11).
- Соблюдайте национальные и отраслевые предписания.
- При эксплуатации машины в странах Евросоюза соблюдайте требования EN 50110-1 по безопасной эксплуатации электрооборудования.

Если необходима транспортировка машины, см. гл. "Транспортировка (Страница 28)".

Примечание

Перед началом демонтажа следует маркировать соответствующее взаимное расположение крепёжных элементов, а также размещение внутренних соединений. Это облегчит последующую сборку.

При монтаже подшипникового щита не допускайте повреждения обмоток, выступающих из корпуса статора.

Сборку двигателя по возможности проводить на рихтовальной плите. Благодаря этому обеспечивается, что поверхности лап расположены в одной плоскости.

Мероприятия по уплотнению

1. Нанесите соответствующий герметик, например, Fluid-D, Hylomar, на центрирующий пояс.
2. Проверьте уплотнения клеммной коробки, при необходимости замените их.
3. Устраните повреждения лакового покрытия и винтов.
4. Выполните необходимые мероприятия по соблюдению степени защиты.
5. Не забывайте перекрытие из пенопласта в кабельном канале. Полностью закройте отверстия и не допускайте прилегания кабелей к острым кромкам.

См. также

Коробка выводов, подшипниковые щиты, заземляющие провода, жестяной кожух вентилятора (Страница 136)

9.3.1 Подшипник качения

Обозначения применяемых подшипников указаны на заводской табличке или в каталоге.

Срок службы подшипников

При длительном хранении срок годности консистентной смазки подшипников уменьшается. В случае не требующих регулярной смазки подшипников это приводит к уменьшению срока их службы.

Через 12 месяцев хранения рекомендуется заменить смазку. В случае закрытых подшипников (маркировка 2Z или 2 RS) также замените смазанные подшипники. Через 4 года хранения необходимо заменить подшипники качения и консистентную смазку.

Замена подшипников

Рекомендованный срок замены подшипников при нормальных условиях эксплуатации:

Таблица 9-4 Срок замены подшипников

Температура окружающей среды	Режим эксплуатации	Срок замены подшипников
40 °С	Горизонтальное расположение муфты	40 000 часов
40 °С	С осевыми и радиальными усилиями	20 000 часов

- Не используйте снятые подшипники повторно.
- Удалите имеющуюся старую отработанную смазку из подшипникового щита.
- Замените имеющуюся смазку новой.
- При замене подшипников замените и сальники.
- Нанесите небольшое количество смазки на контактные поверхности рабочих кромок уплотнения.

Примечание

Особые условия эксплуатации

Срок эксплуатации сокращается, например:

- при вертикальной установке двигателя;
- при больших вибрационных и ударных нагрузках;
- при частом применении в реверсивном режиме;
- при повышенной температуре окружающего воздуха;
- при повышенной частоте вращения и т. д.

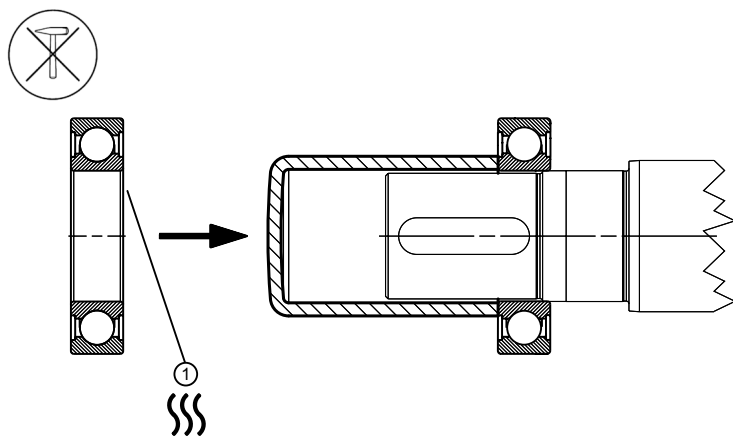
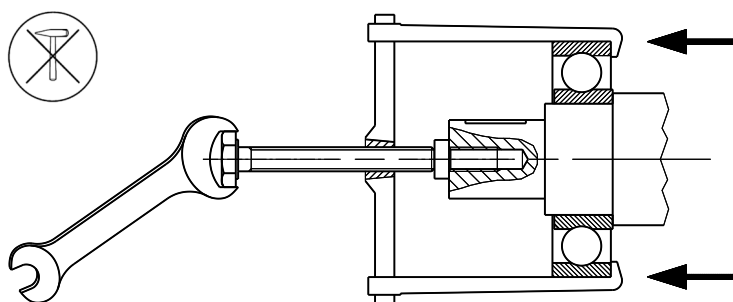

① Нагрев до 80 ... 100 °C

9.3.1.1

Вкладыши подшипников

Обеспечьте защиту подшипников от проникновения грязи и влаги.

При монтаже вкладышей подшипников соблюдайте предписанные моменты затяжки (Страница 136).

9.3.1.2 Порядок монтажа подшипников

Уплотнение подшипников

Учитывайте следующие моменты:

- Для герметизации электрических машин на валу ротора используются уплотнительные кольца вала.
 - Соблюдайте монтажные размеры V-образных колец.
- Используйте регламентированные подшипники.
- Убедитесь в правильном положении уплотнительных шайб.
- Установите элементы для регулировки подшипников на предписанную сторону.
- Фиксированные подшипники могут быть выполнены со стопорным кольцом или крышкой подшипника.
- Загерметизируйте болты крышек подшипников с помощью уплотнительных шайб или смазки.
- Не путайте крышки подшипников местами (приводная и неприводная сторона, или внутри и снаружи).

Опасность из-за выпадения ротора

Если двигатель установлен вертикально, то при работах на подшипнике с осевой фиксацией ротор может выпасть. Следствием этого могут стать смерть, тяжкие телесные повреждения и материальный ущерб.

- При работах на вертикально установленном двигателе подоприте или разгрузите ротор.

Установка подшипников качения

- Во время установки и монтажа подшипника качения проявляйте максимальную осторожность и соблюдать чистоту. Следите за правильной последовательностью узлов во время сборки.
- Закрепите все узлы с указанным моментом затяжки (Страница 135).
- В случае отдельно установленных радиально-упорных шарикоподшипников соблюдайте монтажное положение согласно допустимому направлению действия силы.

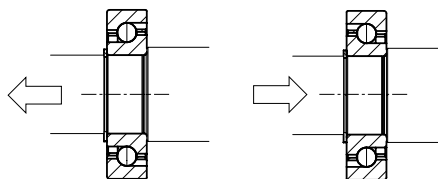

- Устанавливайте попарно размещенные радиально-упорные подшипники только согласно указаниям изготовителя.
- Используйте только радиально-упорные подшипники того же типа.

Примечание

Дополнительная информация по монтажу подшипника качения представлена в каталоге или в информации изготовителя подшипника качения.

Порядок действий

1. Замените поврежденные компоненты.
2. Удалите загрязнения с компонентов. Удалите остатки жира и остатки герметика или жидкого стопорящего состава.
3. Подготовьте места установки подшипников:
 - Слегка смажьте маслом седло внутреннего кольца.
 - Смажьте седло наружного кольца твердой смазкой, например пастой Altemp Q NB 50.
 - Насадите внутреннюю крышку подшипника на вал.
4. Нагрейте подшипник качения.
5. Наденьте нагретый подшипник качения за внутреннее кольцо на вал. Избегайте ударов, которые могут повредить подшипник.
6. Убедитесь, что подшипник качения прилегает к буртику или второму подшипнику.
7. Заполните подшипник до краев смазкой указанного типа согласно табличке смазки.
8. Разогрейте шайбу центрифуги (при наличии) и насадите ее на вал.
9. Зафиксируйте подшипник с помощью контргайки или гайки вала, в зависимости от исполнения.
10. Подоприте ротор для монтажа корпуса или подшипникового щита.
11. Используйте для сборки соответствующий уплотняющий состав.
12. Смонтируйте щит или корпус подшипника вместе с подшипниковым щитом.
13. Установите наружную крышку подшипника (при наличии).
14. Установите уплотнительные элементы.

9.3.2 Монтажный размер "х"

Монтажный размер "х" колец V-образного сечения

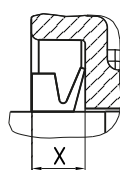
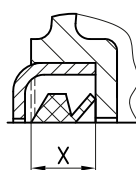
Высота оси	х мм	
63 ... 71	$4,5 \pm 0,6$	Стандартная конструкция  Специальная конструкция 
80 ... 112	$6 \pm 0,8$	
132 ... 160	7 ± 1	
180 ... 225	11 ± 1	
250 ... 315	$13,5 \pm 1,2$	

- Во время сборки и монтажа действуйте предельно аккуратно и следите за правильностью позиционирования.
- Обеспечьте отсутствие загрязнений и повреждений на уплотнительной поверхности.
- Нанесите на уплотнительные кромки тонкий слой смазки.

9.3.3 Вентилятор

ВНИМАНИЕ

Разрушение вентилятора

При снятии вентилятора с вала с усилием возможны повреждения.

В случае вентиляторов с защелкивающимися механизмами проследите, чтобы они не были повреждены!

Пластмассовый вентилятор

- Надлежащим образом извлеките имеющиеся перфорированные заглушки в тарелке вентилятора.
- Нагрейте вентилятор в зоне ступицы до температуры около 50 °С.
- Используйте для снятия вентилятора соответствующий инструмент (съемник).
- Вставьте захваты съемника в выломанные отверстия и слегка затяните нажимной винт съемника.
- Одновременно отожмите обе защелки вентилятора из кольцевой канавки вала. Удерживайте защелки в этом положении.

- Вращая нажимной винт съемника, равномерно стяните вентилятор с вала.
- Чтобы не повредить вал ротора, вентилятор и подшипники, не используйте молоток.
- В случае повреждения закажите новые детали.

Металлический вентилятор

- Высота оси 63: Отпустите оба зажимных винта М4 так, чтобы вентилятор свободно проворачивался на валу.
- Высота оси 71...90: Отпустите резьбовой штифт М5 так, чтобы вентилятор свободно проворачивался на валу.
- Высота оси 100...355: Удалить стопорное кольцо.
- Используйте для снятия вентилятора соответствующий инструмент (съемник).
- Вставьте захваты съемника в выломанные отверстия вентилятора в области его ступицы.
- В качестве альтернативы захваты съемника можно приставить и к внешнему краю тарелки вентилятора.
- Вращая нажимной винт съемника, равномерно стяните вентилятор с вала.
- Чтобы не повредить вал ротора, вентилятор и подшипники, не используйте молоток.
- В случае повреждения закажите новые детали.

Пластмассовый кожух вентилятора

Высота оси 80 ... 160

1. С помощью рычага поочередно, с осторожностью, стяните защелки кожуха с соответствующих выступов.
2. Не упирайте рычаг непосредственно под ребром, во избежание поломки последнего.
3. Не допускайте повреждения защелкивающих механизмов. В случае их повреждения закажите новые.

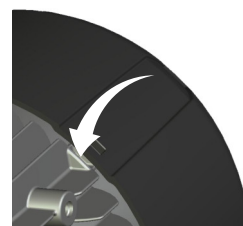

Высота оси 180 ... 200

1. Осторожно стяните первую защелку кожуха.
2. На машинах модификации ВЗ начинайте с первой защелки в зоне опоры машины.
3. Уприте рычаг в край кожуха, рядом с ребром. ①

4. Осторожно стяните вместе еще 2 защелки, после чего снимите кожух. ②
5. Не допускайте повреждения защелкивающихся механизмов. В случае их повреждения закажите новые.

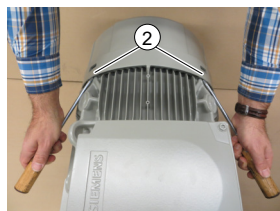
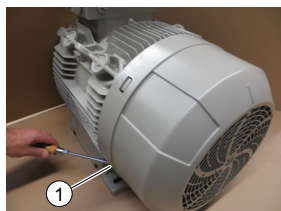

Защитный козырек

Защитные козырьки с распорными болтами или с привернутыми крепежными уголками

Удаление или отрыв с применением силы могут привести к разрушению распорных болтов, связующих элементов крепежных уголков или кожуха вентилятора.

- Отверните крепежные болты на наружной поверхности защитного козырька.
- Ни в коем случае не демонтируйте распорные болты или крепежные уголки и не отрывайте их друг от друга или от кожуха с применением силы.

Защитные козырьки с приваренными опорами

- Отверните крепежные болты в точке контакта опоры защитного козырька с заклепочной гайкой на наружной поверхности решетки кожуха.

9.3.3.1 Монтаж вентилятора

- При эксплуатации вентиляторов с защёлкивающимися механизмами убедитесь в том, что они не повреждены!
- Для этого нагрейте вентилятор в зоне ступицы до температуры прим. 50 °С.
- В случае повреждения закажите новые детали.

9.3.3.2 Монтаж кожуха вентилятора

Ненадлежащий монтаж кожухов с защелкивающимся механизмом

Избегайте травм вследствие контакта с вращающимися частями вентилятора или материального ущерба вследствие частичного или полного отсоединения кожуха во время работы машины.

- Обеспечьте полное защелкивание фиксацию всех 4 защелок кожуха на соответствующих выступах.

Пластмассовый кожух вентилятора, высота оси 80 ... 200

- Выполните выверку кожуха, обеспечив совпадение маркировочной риски на кромке кожуха со средним ребром корпуса в продолжение цоколя клеммной коробки.
- Выполните предварительную центровку кожуха путем его насаживания в осевом направлении на выступы корпуса или приливы крышки подшипника.
- Сначала насадите 2 соседние защелки, затем аккуратно нажимайте на обе защелки кожуха, находящиеся напротив, до тех пор, пока они не защелкнутся на выступах.
- Зафиксируйте кожух на всех 4 выступах путем надавливания в осевом направлении на усиленное ребро в зоне решетки кожуха.
- При необходимости воспользуйтесь резиновым молотком и ударьте один или несколько раз по ребру кожуха в осевом направлении. При этом старайтесь не повредить или не разрушить решетку кожуха.
- Избегайте чрезмерной деформации при монтаже (опасность повреждения).

9.3.4 Монтаж защитного козырька, датчика момента вращения под защитным козырьком

Защитный козырек, датчики под защитным козырьком

Введите крепежные болты через отверстия на наружной поверхности привернутого защитного козырька.

Затяните крепежные болты с моментом $3 \text{ Нм} \pm 10 \%$.

9.3.5 Моменты затяжки

Соблюдайте указания в главе Моменты затяга (Страница 135).

9.3.6 Стопорные элементы болтов

Винты/болты или гайки, которые смонтированы вместе с фиксирующими, пружинящими и/или распределяющими усилия элементами (например, стопорными листами, пружинными кольцами), при сборке должны быть оснащены такими же работоспособными элементами.

При этом все стопорные и уплотнительные элементы необходимо заменить новыми!

9.3.7 Коммутационные соединения

- Заменить винты со следами коррозии.
- Не повредите изоляцию токопроводящих компонентов.

- Запомнить позицию возможно демонтированных таблички с паспортными данными и вспомогательной таблички.
- Избегайте повреждений центрирующих колесиков.

9.3.8 Прочие указания по монтажу

- Разместите все заводские и дополнительные таблички, как в первоначальном состоянии.
- При необходимости закрепите электрические кабели.
- Проверьте моменты затяжки всех винтов, включая винты, которые не откручивались.

9.3.9 Опциональное навесное оборудование

Примечание

Дополнительная документация

Необходимо учитывать все прочие прилагаемые документы к данной машине.

Дополнительные руководства по эксплуатации представлены здесь: Обслуживание и техническая поддержка (Страница 133)

9.3.9.1 Установка тормоза

Таблица 9-5 Предназначение стандартных тормозов у машин 1TZ9

Высота оси	Тип тормоза		Момент затяжки рычага ручного растормаживания Nm
	INTORQ BFK	2LM8	
63	458-6	005-1NA10	2,8
71	458-6	005-2NA10	
80	458-8	010-3NA10	
90	458-10	020-4NA10	4,8
100	458-12	040-5NA10	
112	458-14	060-6NA10	12
132	458-16	100-7NA10	
160	458-20	260-8NA10	23
180	458-20	315-0NA10	

200	INTORQ BFK 458-25	2LM8 400-0NA10	40
225	INTORQ BFK 458-25	2LM8 400-0NA10	
	Precima	FDX 30	
250	Pintsch Bubenzer	KFB 63	
	Precima	FDX 30	
280	Pintsch Bubenzer	KFB 100	
	Precima	FDX 40	
315	Pintsch Bubenzer	KFB 160	
	Precima	FDX 40	

9.3.10 Кольцевое уплотнение

При наличии кольцевых уплотнений необходимо проверить их на отсутствие повреждений и правильность посадки в пазах между компонентами. Заменить поврежденные кольцевые уплотнения.

Кольцевые уплотнения могут находиться, например, на следующих компонентах:

- Адаптеры, переходники
- Вводы, резьбовые соединения
- Уплотнения подшипников
- Уплотнения щитов подшипников
- Уплотнение клеммной коробки
- и т.п.

Запасные части

10.1 Заказ запасных частей

При заказе запасных или ремонтных деталей, наряду с точным наименованием части, всегда указывайте тип и серийный номер двигателя. Наименование деталей должно соответствовать наименованию в перечне запасных частей и дополняться соответствующим инвентарным номером.

При заказе запасных частей и запасных частей для ремонта должна быть указана следующая информация:

- Наименование и инвентарный номер
- Тип машины и серийный номер машины

Тип машины и серийный номер указаны на табличке с паспортными данными.

10.2 Матричный штрих-код на машине

Матричный штрих-код

На двигатели европейского производства может быть нанесен матричный штрих-код. Матричный штрих-код содержит следующую информацию:

- Тип двигателя
- Серийный номер
- Номер материала заказчика, если заказан как опция Y84
- Матричный штрих-код и приложение "SIMOTICS Digital Data" обеспечивают доступ к техническим характеристикам, перечню запасных частей и руководству по эксплуатации двигателя.

10.3 Информация для заказа

Примечание

Графические изображения в настоящей главе являются принципиальными схемами основных исполнений. Они служат для определения запчастей. Поставляемая конструкция может в деталях отклоняться от изображения.

10.4 Поиск запасных частей через Интернет

Инструмент "Spares on Web" (Запасные части через Интернет) дает возможность легко выяснить номер для заказа стандартных запчастей двигателя.

10.5 Замена подшипников качения

Подшипники качения

При заказе подшипников качения в дополнение к маркировке подшипника указывайте также дополнительный код исполнения подшипника. Оба кода указаны на карте смазки и в документации на машину или могут быть прочитаны на установленном подшипнике.

Подшипники качения заменяются только на подшипники идентичного вида.

Если установлены изолированные подшипники качения, используйте в качестве запчастей изолированные подшипники качения такого же типа. Так вы предотвратите поломку подшипника в случае перехода тока.

10.6 Определение групп запасных частей

Различаются следующие группы запасных частей:

Запасные части

Запасные части — части машины, которые можно заказывать в течение всего периода производства и в течение до 5 лет после завершения производства. Замену таких частей выполняют только авторизованные сервисные компании или компании, специализирующейся на модификации.

Запасные части для ремонта

Запасные части для ремонта — это части машины, поставляемые только на этапе активного производства машины (до снятия изделия с производства). Запасные части для ремонта — это детали, необходимые для текущего ремонта или внесения изменений в актуальные изделия. Замену таких частей выполняют только авторизованные сервисные компании или компании, специализирующейся на модификации.

Стандартизированные детали

Стандартизированные детали — это детали машины, приобретаемые в розничной торговле согласно размеру, материалу и качеству поверхности. Подробный список представлен в главе «Стандартизированные детали».

Другие детали

Другие детали это мелкие детали для укомплектования покомпонентного изображения. Эти детали не поставляются отдельно в качестве запасных частей или запасных частей для ремонта. Поставка узлов (например, клеммной коробки в сборе) возможна по запросу.

Обязательства по поставке запасных машин и запасных частей для ремонта

Следующие обязательства по поставке относятся к запасным машинам и запасным частям для ремонта после снятия машины с производства.

- В течение 3 лет после поставки первоначальной машины в случае полного выхода машины из строя MEZ обязуется поставить аналогичную по присоединительным размерам и функциональности запасную машину, возможно изменение серии.
- Поставка запасной машины в течение 3 лет не ведет к возобновлению гарантии.
- Запасные машины, поставляемые после завершения активного производства данной серии машин, дополнительно обозначаются как «spare motor» на табличке с паспортными данными.
- Запасные части для таких запасных машин («spare motor») предлагаются только по запросу. Их ремонт и замена невозможны.
- По истечении 3 лет (с момента поставки первоначальной машины) эти машины могут быть только отремонтированы (при наличии требуемых запасных частей).
- Запасные части поставляются в течение 5 лет с момента поставки первоначального двигателя. На дополнительные 5 лет компания MEZ предоставляет информацию по запасным частям и при необходимости документацию.

10.7 Пример заказа

Щит подшипника на стороне DE	1.40 Щит подшипника
Тип машины *	1TZ9002-1DB43-4AA0
Идент. № *	E0605/0496382 02 001

* согласно паспортной табличке

Тип и заводской номер указаны на паспортной табличке, а также в документации на машину.

Для подшипников качения, кроме указания маркировки подшипника, дополнительно требуется указать маркировку исполнения подшипника. Оба символа указаны на паспортной табличке и в документации на машину или могут быть считаны со встроеного подшипника.

Графические изображения в настоящей главе являются принципиальными схемами базовых комплектаций. Они служат для определения запчастей. Поставляемая конструкция может в деталях отличаться от изображения.

10.8 Детали машины

Деталь	Описание	Деталь	Описание
1.00	Подшипниковый узел приводной стороны		Клеммная коробка, в сборе
1.30	Болт	5.43	Крышка вводов
1.31	Пружинная шайба	5.44	Верхняя часть клеммной коробки
1.32	Болт	5.45	Корпус
1.33	Гайка	5.46	Болт
1.40	Щит подшипника	5.47	Болт
1.43	Сальник	5.48	Пружинная шайба
1.44	Крышка подшипника приводной стороны, внутр.	5.49	Саморез
1.45	Болт (крышка подшипника)	5.51	Гайка
1.46	Прокладочное кольцо	5.52	Кабельный ввод
1.47	Кольцо круглого сечения	5.53	Заглушка
1.48	Саморез	5.54	Кольцо круглого сечения
1.49	Болт	5.55	Гайка
1.50	Гайка с буртиком	5.60	Винт клеммной колодки
1.56	Компенсационная шайба	5.61	Болт
1.58	Пружинная шайба	5.62	Пружинная шайба
1.60	Подшипник качения	5.63	Несущая шина
1.61	Ленточная пружина для ступицы щита подшипника	5.64	Пружинная шайба
1.63	Заглушка отверстия для слива конденсата	5.65	Болт
1.65	Смазочный ниппель	5.68	Заглушка
1.67	Крышка подшипника приводной стороны, наружн.	5.69	Кольцо круглого сечения
1.68	Центробежный диск (опция)	5.70	Контактный зажим
1.69	Нажимная пружина	5.72	Контактный уголок
3.00	Ротор в сборе	5.76	Зажимная пластина / контактный уголок
3.02	Стопорное кольцо	5.78	Шайба
3.03	Стопорное кольцо	5.79	Болт
3.38	Призматическая шпонка	5.81	Саморез
3.88	Призматическая шпонка для вентилятора	5.82	Кольцо круглого сечения
4.00	Статор в сборе	5.83	Уплотнение
4.04	Рым-болт	5.84	Крышка клеммной коробки
4.07	Лапа корпуса	5.85	Крышка клеммной коробки с уплотнением (опция: винт)
4.08	Лапа корпуса, левая	5.88	Пружинная шайба
4.09	Лапа корпуса, правая	5.89	Болт
4.10	Пружинная шайба	5.90	Верхняя часть клеммной коробки, поворотная (4x90 градусов), в сборе (для последующей установки)
4.11	Болт	5.91	Болт

Де- таль	Описание	Де- таль	Описание
4.12	Гайка	5.92	Крышка клеммной коробки
4.18	Паспортная табличка	5.93	Уплотнение
4.19	Шуруп по металлу или просечной штифт	5.94	Болт
4.20	Крышка	5.95	Верхняя часть клеммной коробки
4.30	Контактный уголок	5.96	Заглушка
4.31	Заземляющий уголок	5.97	Гайка
4.35	Шайба	5.98	Листовая гайка
4.37	Зажимная пластина	5.99	Переходная пластина
4.38	Пружинная шайба	6.00	Подшипниковый узел неприводной стороны
4.39	Заземляющий винт (саморез)	6.02	Стопорное кольцо
4.40	Шайба	6.03	Крышка подшипника неприводной стороны, внутр.
5.00	Клеммная коробка, в сборе	6.10	Подшипник качения
5.02	Промежуточная деталь	6.11	Ленточная пружина для ступицы щита подшипника
5.03	Уплотнение	6.12	Стопорное кольцо
5.04	Уплотнение	6.20	Щит подшипника
5.06	Несущая шина	6.23	Сальник
5.08	Распорная втулка	6.25	Смазочная втулка
5.09	Болт	6.27	Крышка подшипника неприводной стороны, наружн.
5.10	Клеммная колодка в сборе	6.29	Болт
5.11	Клеммная колодка	6.30	Крышка подшипника неприводной стороны, внутр.
5.13	Соединительная шина	6.31	Гайка с буртиком
5.15	Заглушка	6.65	Смазочный ниппель
5.16	Пружинная шайба	6.66	Болт
5.18	Пружинная шайба	6.67	Резиновая втулка
5.19	Болт	6.72	Центробежный диск
5.21	Болт (с отверстием)	7.00	Система вентиляции, в комплекте
5.24	Болт	7.04	Вентилятор
5.27	Зажимная скоба	7.12	Стопорное кольцо
5.28	Высокая зажимная скоба	7.40	Кожух вентилятора
5.29	Низкая зажимная скоба	7.41	Уголок
5.36	Пружинная шайба	7.48	Шайба
5.37	Пружинная шайба	7.49	Болт
5.42	Корпус клеммной коробки с уплотнением		

Приспособления для установки и снятия подшипников качения, вентиляторов и ведомых элементов не входят в объем поставки.

10.9 Стандартизованные детали

Таблица 10-1 Просим приобретать стандартные приспособления с учетом размеров, материала и качества поверхности в торговых сетях.

№	Стандарт/ норма	Рис.	№	Стандарт/ норма	Рис.
3.02 6.02 7.12	DIN 471		1.32	DIN 939	
6.12	DIN 472		1.49 4.11 4.39 5.60 5.61 5.65 5.89 7.49	EN ISO 4017	
4.04	DIN 580				
	DIN 582				
1.60 6.10	DIN 625		1.30 1.45 4.11 5.19 5.46 5.47 5.49 5.60 6.29 6.66	EN ISO 4762	
3.38	DIN 6885		5.09 5.91 5.94	EN ISO 7045	
1.33 4.12 4.14 5.55	EN ISO 4032		5.24	EN ISO 7049	
5.51	EN ISO 4035		4.05 7.48	EN ISO 7089	

10.10 Покомпонентные изображения

10.10.1 1TZ, 1PC высота оси 63 ... 71 алюминий

10.10 Покомпонентные изображения

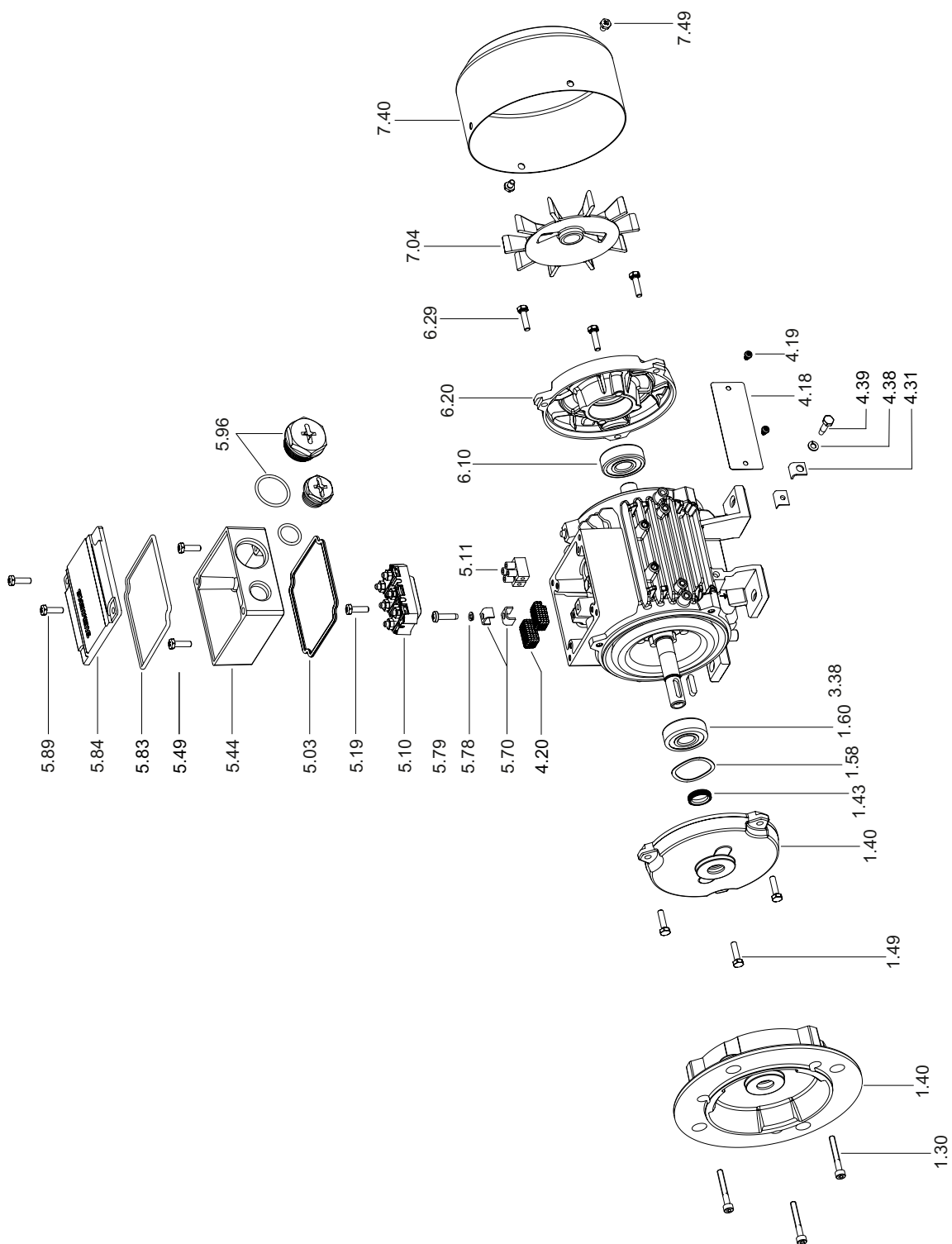

10.10.2 Высота оси 80 ... 160 алюминий

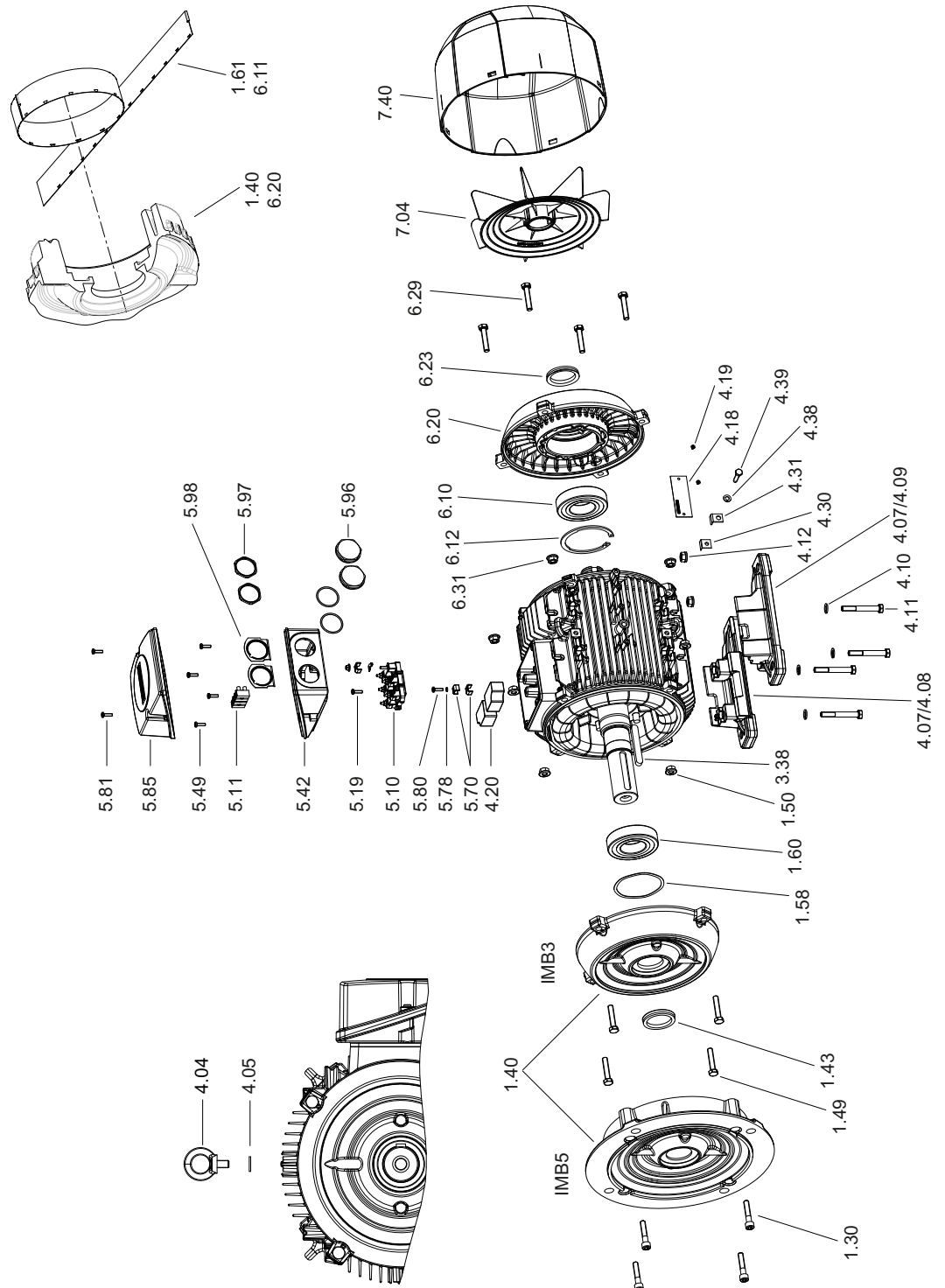

10.10.3 Высота оси 180 ... 200 алюминий

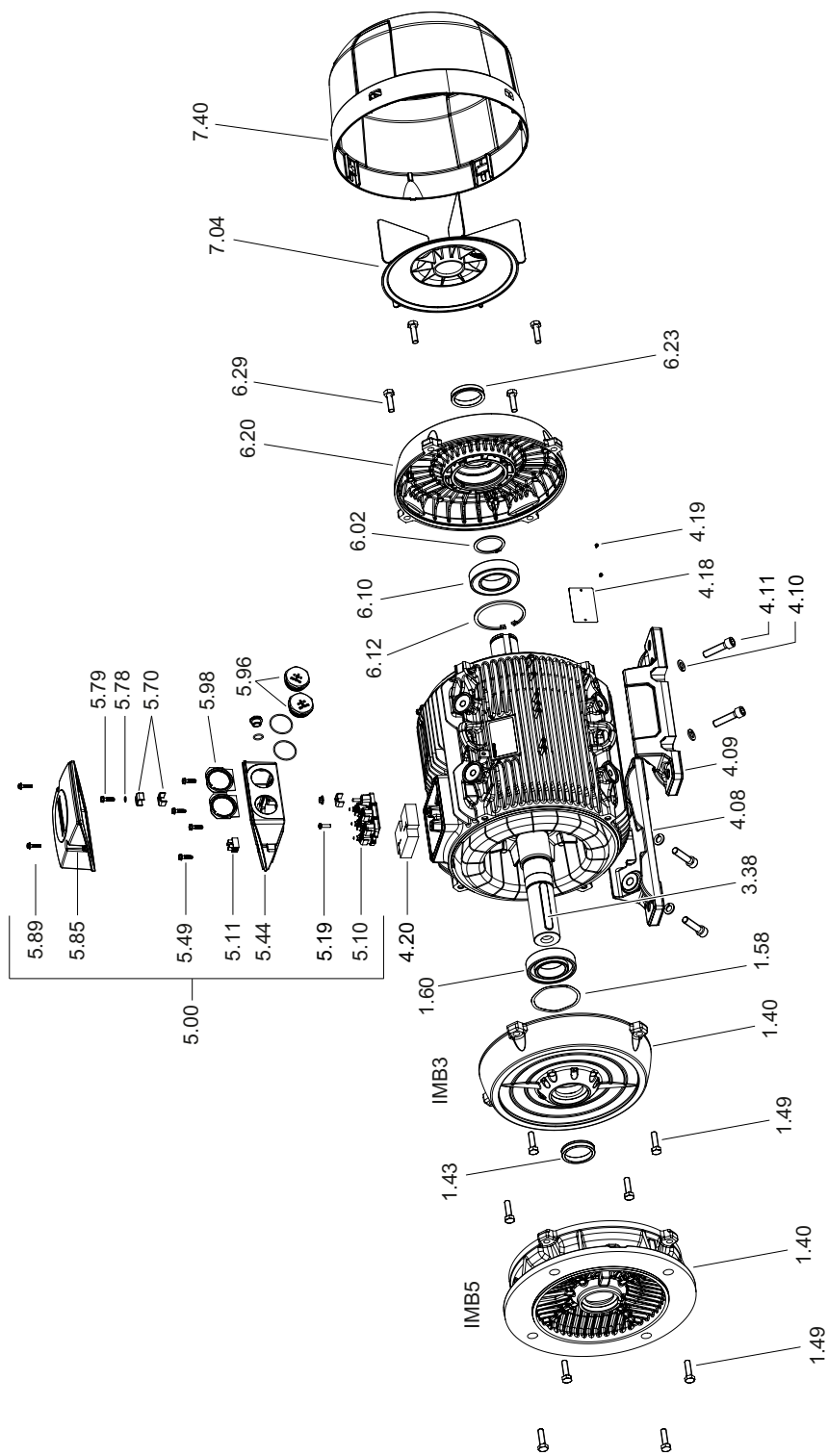

10.10.4 Высота оси 71 ... 90 серый чугун

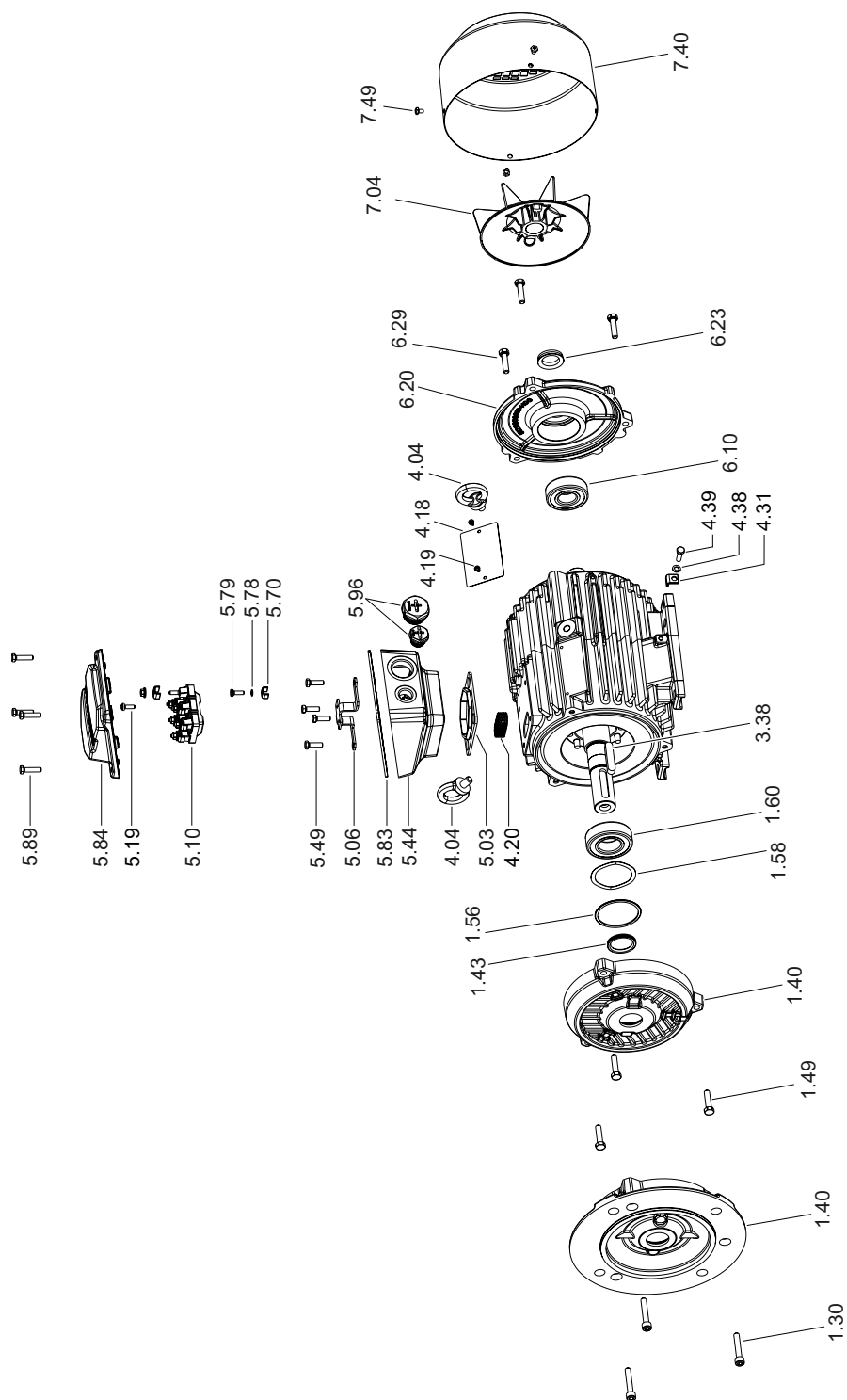

10.10.5 Высота оси 100 ... 200 серый чугун

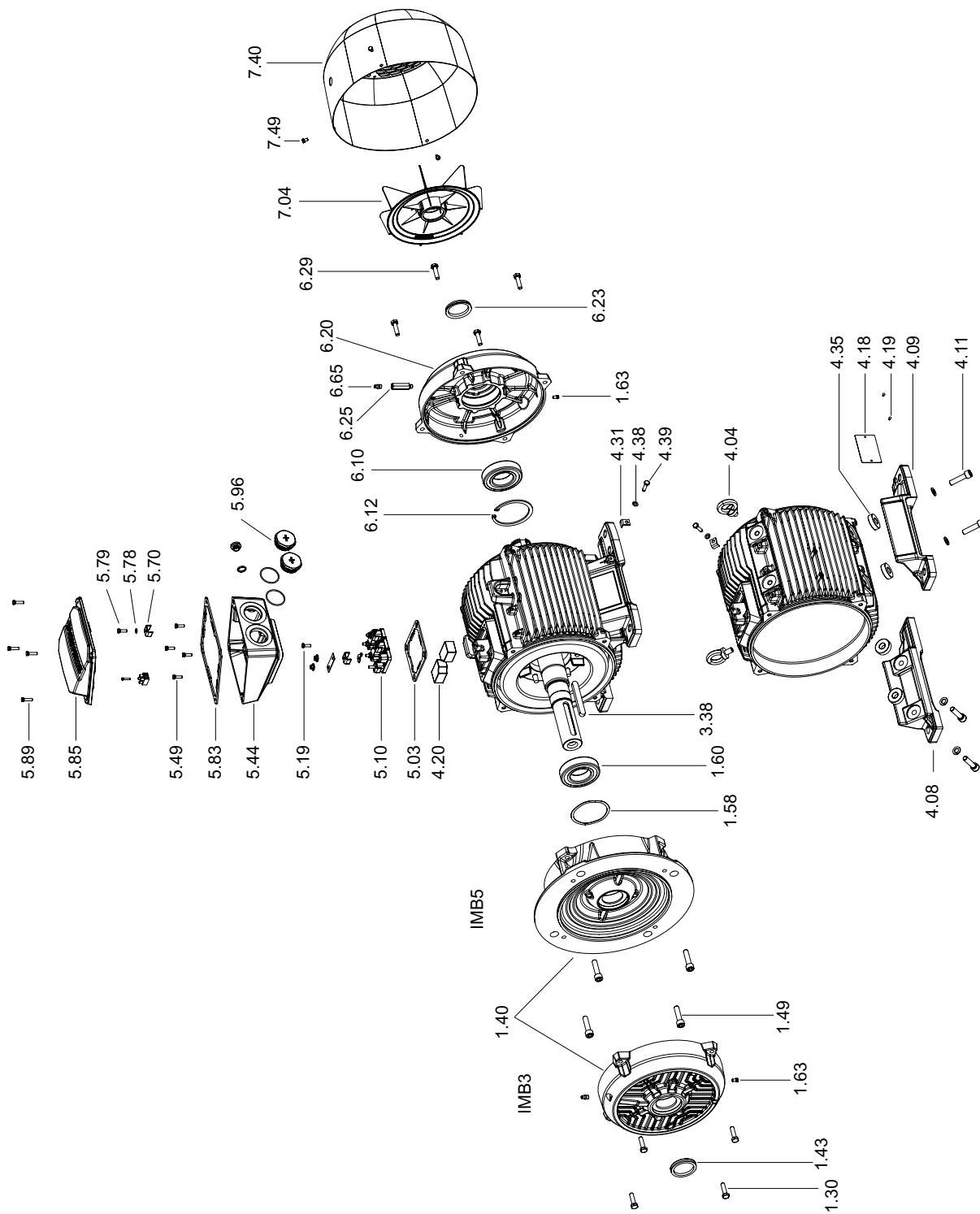

10.10.6 Высота оси 225 ... 315 серый чугу

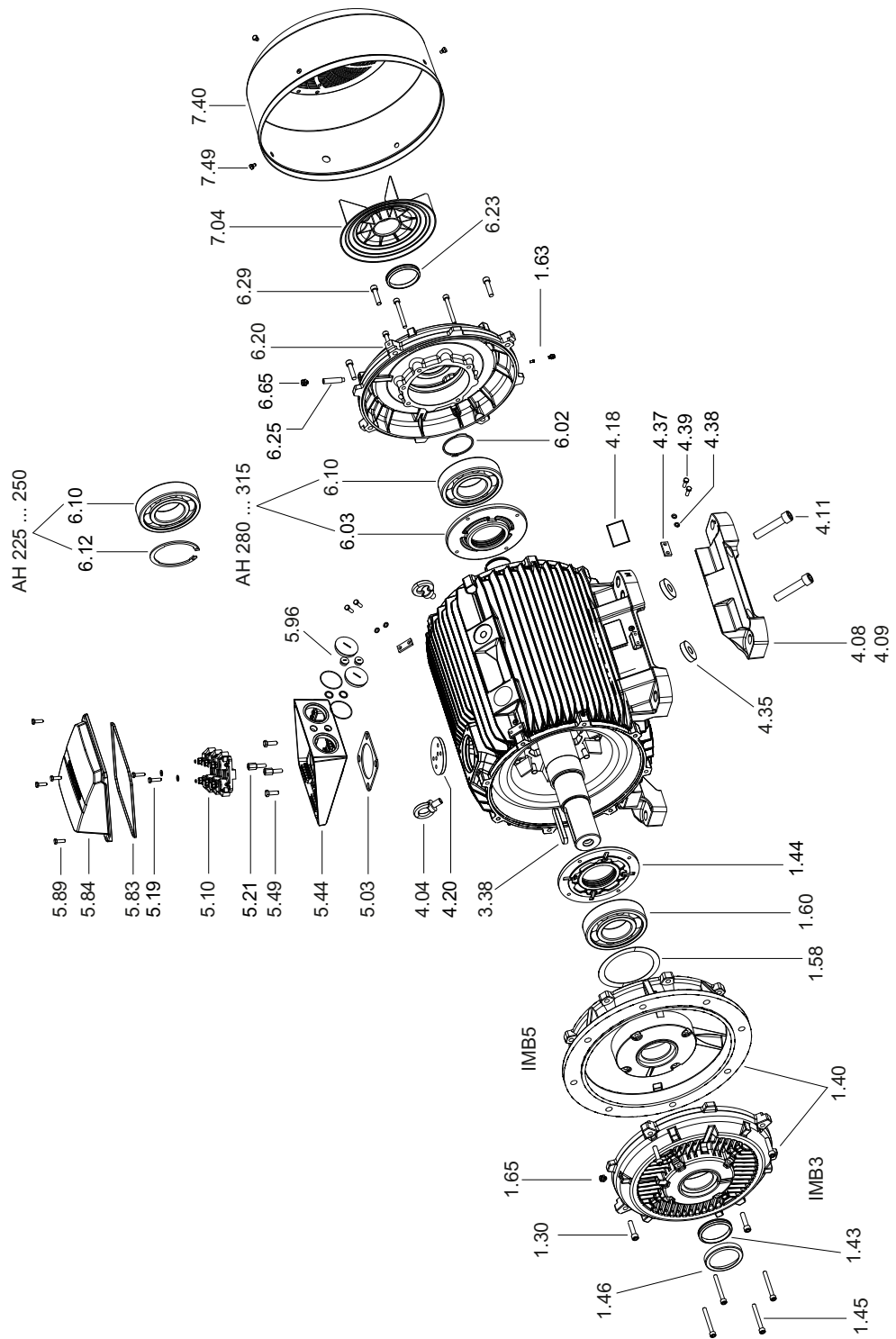

Утилизация

Защита окружающей среды и сохранение природных ресурсов являются приоритетными направлениями деятельности нашей компании. Международная система экологического контроля компании MEZ согласно стандарту DIN ISO 14001 гарантирует соблюдение законов и устанавливает высокие стандарты экологической безопасности. Уже на этапе разработки продукции важнейшими аспектами являются экологичность, техническая безопасность и охрана здоровья.

В нижеследующей главе находятся рекомендации по утилизации машины и ее компонентов без вреда для окружающей среды. Необходимо соблюдать также местные законодательные предписания по утилизации.

Страновые законодательные предписания



В машине есть материалы, поддающиеся вторичной переработке или утилизации. Правильное разделение помогает упростить повторное использование важных материалов.

- При утилизации машины или отходов, образующихся на отдельных этапах жизненного цикла машины, надлежит придерживаться местных законодательных предписаний.
- За дополнительной информацией по утилизации обращайтесь в местные ведомства.

11.1 RoHS – ограничение использования определенных опасных веществ

В соответствии с RoHS («Restriction of certain Hazardous Substances») мы заменяем, исходя из уровня развития техники, опасные для окружающей среды вещества неопасными. При этом безопасность работы и обслуживания занимают всегда главное место.

11.2 Информация содержится в статье № 33 регламента REACH

В комплектацию данного продукта входит одно или более изделий, содержащих следующее вещество в концентрации свыше 0,1 процента по массе:

- CAS-номер 7439-92-1, свинец

На основе актуальной информации мы исходим из того, что данный материал при использовании по прямому назначению и надлежащей утилизации не представляет риска.

11.3 Подготовка к демонтажу

Демонтаж машины должен выполняться или контролироваться квалифицированным персоналом, имеющим достаточные специальные знания.

1. Обратитесь в фирму по утилизации. Выясните необходимую степень разборки машины, а также правила подготовки отдельных комплектующих.
2. Соблюдайте 5 правил техники безопасности (Страница 11).
3. Отсоедините все электрические подключения и удалите все кабели.
4. Слейте все жидкости, например масло и охлаждающие жидкости. Соберите жидкости в отдельные емкости и отправьте их на утилизацию.
5. Отвинтите крепежные детали машины.
6. Транспортируйте машину на подходящее для демонтажа место.

См. также

Ремонт (Страница 104)

11.4 Демонтаж машины

При разборке машины применять общепринятые методы машиностроительной отрасли.

 ПРЕДУПРЕЖДЕНИЕ
Опасность падения деталей
Детали машины имеют большой вес. При разборке существует опасность падения. Следствием этого могут стать тяжелые травмы, гибель персонала и материальный ущерб.
<ul style="list-style-type: none">• Необходимо закрепить детали машины от падения перед отсоединением.

11.5 Утилизация комплектующих

Комплектующие

Машины в основном состоят из стали и в различных долях из меди и алюминия. Металлические материалы считаются неограниченно пригодными для переработки и вторичного использования.

Перед утилизацией следует рассортировать комплектующие на следующие категории:

- Сталь и железо
- Алюминий
- Цветные металлы, например, обмотки
Изоляция обмотки сгорает при переработке меди.
- Изоляционные материалы
- Кабели и провода
- Электронный лом

Вспомогательные вещества и химикалии

Перед утилизацией можно рассортировать вспомогательные материалы и химикалии, например, на следующие категории:

- масло,
- консистентная смазка,
- чистящие средства и растворители,
- остатки краски,
- антикоррозионные средства,
- присадки к охлаждающей жидкости, например, ингибиторы, антифризы или биоциды.

Выполнить утилизацию рассортированных комплектующих согласно местным предписаниям или через специализированное предприятие по утилизации. Это же относится к ветоши и чистящим средствам, которые использовались при работе с машиной.

Упаковочный материал

- При необходимости следует связаться со специализированным предприятием по утилизации.
- Деревянная упаковка для перевозки морским транспортом изготовлена из пропитанного дерева. Следовать требованиям местных законодательных предписаний.
- Герметичная упаковка представляет собой комбинированную пленку с алюминиевой фольгой. Она может быть подвергнута тепловой утилизации. Утилизация загрязненной пленки должна осуществляться путем сжигания.

Обслуживание и техническая поддержка

A.1 **Онлайн-служба поддержки промышленного сектора компании MEZ**

Технические вопросы или дополнительная информация

По техническим вопросам или для получения дополнительной информации обращайтесь в Техническая поддержка info@mez-motors.com

Приготовьте следующие сведения:

- Тип
- Серийный номер

Эти данные представлены на паспортной табличке.

A.2 Дополнительная документация

Руководства по эксплуатации можно получить в Интернете по адресу:

www.mez-motors.com

Технические характеристики

B.1 Моменты затяга

B.1.1 Моменты затяжки резьбовых соединений

Стопорные элементы

- Снова снарядить винты или гайки, смонтированные вместе с фиксирующими, пружинящими и/или распределяющими силу элементами, при сборке исправными идентичными элементами. При этом обязательно заменять стопорные элементы с геометрическим замыканием.
- При сборке снова зафиксировать резьбу, для которой использовалась жидкая пластмасса, идентичным образом, например, с помощью Loctite 243.
- Монтировать крепежные винты с длиной зажима менее 25 мм при сборе всегда с соответствующими стопорными элементами или с помощью растворимого фиксатора, например, Loctite 243. Длиной зажима является расстояние между головкой винта и точкой ввертывания.

Моменты затяжки

Для резьбовых соединений с металлическими поверхностями прилегания, например, подшипниковых щитов, деталей вкладышей подшипников, прикрученных к корпусу статора частей клеммных коробок, в зависимости от размера резьбы, действуют следующие моменты затяжки:

Таблица B-1 Моменты затяжки винтовых соединений с допуском $\pm 10\%$

Диаметр резьбы \varnothing	M5	M6	M8	M10	M12	M16	M20	M24
Нм	5	8	20	40	70	170	340	600

Вышеуказанные моменты затяжки действительны для винтов класса прочности 8.8, A4-70 или A4-80 по ISO 898-1, но только для соединения деталей такой же или повышенной прочности, например, из чугуна, стали или стального литья.

Иные моменты затяжки

Отличающиеся от приведенных моменты затяжки для электрических соединений и для винтовых соединений деталей с прилагающимися плоскими уплотнениями или изолирующими деталями приведены в соответствующих разделах и на чертежах.

В.1.2 Клеммник и заземление

Таблица В-2 Моменты затяжки электрических соединений на клеммнике и заземлении

Диаметр резьбы		M3,5	M4	M5	M6	M8	M10	M12	M16
Нм	мин.	0,8	0,8	1,8	2,7	5,5	9	14	27
	макс.	1,2	1,2	2,5	4	8	13	20	40

В.1.3 Коробка выводов, подшипниковые щиты, заземляющие провода, жестяной кожух вентилятора

Если не указаны другие моменты затяжки, действуют значения, приведенные в следующих таблицах.

Таблица В-3 Моменты затяжки для винтов на клеммной коробке, подшипниковых щитах, винтовых соединениях заземляющего провода

Диаметр резьбы		M3,5	M4	M5	M6	M8	M10	M12	M16	M20
Нм	мин.	0,8	2	3,5	6	16	28	46	110	225
	макс.	1,2	3	5	9	24	42	70	165	340

Таблица В-4 Моменты затяга саморезов для клеммных коробок, подшипниковых щитов, заземляющих проводов, жестяных кожухов вентиляторов

	Диаметр резьбы		M4	M5	M6
	Нм	мин.	4	7,5	12,5
		макс.	5	9,5	15,5

В.1.4 Дополнительные клеммы подключения контрольных устройств и антиконденсатного обогревателя

Таблица В-5 Моменты затяжки для контрольных устройств и антиконденсатного обогревателя

Главная клеммная коробка EN 60999-1: 2000 Таблица 4 II	0,4 Нм	
Вспомогательная клеммная коробка	мин. 0,6 Нм	макс. 0,8 Нм

Документация по качеству изделия

С.1 Документация по качеству изделия MEZ Electric Motors

Документацию по качеству изделия см. здесь: www.mez-motors.com

Указатель

5

5 правил безопасности, 11

R

Restriction of certain Hazardous Substances, 129

RoHS, 129

S

SIMOTICS Digital Data (библиотека цифровых данных), 115

Spares on Web, 116

A

Аварийное отключение, 89

Алюминиевые провода, 74

Антиконденсатный обогрев, 38

Б

Блокирующая схема

Антиконденсатный обогрев, 38

В

Включение, 83, 89

Вращающиеся детали, 13

Выбор винтов, 56

Выверка, 57, 58

Выравнивание машины

по отношению к рабочей машине, 57

Г

Горючие вещества, 13

Горячие поверхности, 13

Д

Демонтаж

Утилизация, 130

Демпфирующие элементы, 43

Детали под напряжением, 12

Диапазон блокируемых скоростей, 39

Директива по низковольтному оборудованию, 11

Директивы по элементам, чувствительным к

воздействию электростатических разрядов, 15

Дополнительные устройства, 25

З

Запасные части, 116, 133

Запасные части для ремонта, 116

Значения вибрации, 39, 84

И

Изолированная муфта, 44

Изолированный подшипник, 43

Изоляция подшипников, 44

Индекс поляризации

Измерение, 51

Использование по назначению, 18

К

Квалификация персонала, 12

Класс прочности, 56

Колебания напряжения, 38

Колебания частоты, 38

Кольцевые уплотнения, 114

Контрфланец, 57, 58

Крепление, 63

Л

Линия выравнивания потенциалов, 42

М

Маркировка клемм, 66

Матричный штрих-код, 115

Машина

крепление, 56

Механические неисправности, 93

Минимальные воздушные зазоры, 68

Моменты затяжки, 63

Винтовое соединение, 135

Монтаж

- Первая проверка, 98
- Подшипник качения, 107

Муфта, 45

Н

Нарушения слуха, 14

Неисправности

- механические, 93
- Подшипник качения, 94
- Ревизия, 92, 97
- Система охлаждения, 94
- электрический, 92

Неисправности при эксплуатации, 86

О

Окраска, 26

Опасность взрыва, 17

Опасные для здоровья вещества, 13

Осевое усилие, 61

Осевой зазор, 57

Основной осмотр, 99

Остаточные риски, 27

П

Перерывы в эксплуатации, 90

- Подшипник качения, 91

Повреждения лакокрасочного покрытия, 96

Повторный ввод в эксплуатацию, 91

Подготовка к монтажу, 48

Подшипник качения

- Монтаж, 107
- Неисправности, 94
- Проверка, 99

Подшипники качения

- Замена, 116

Подшипниковые токи

- уменьшить, 42

Позиционирование, 57

Показатель поляризации, 35, 49, 79, 103

Помехоустойчивость, 16

превышение скорости вращения, 27

Предельная скорость, 41

Приводной элемент, 60

Принудительный вентилятор, 36

- Ввод в эксплуатацию, 80

- Пробный пуск, 80

- Техническое обслуживание, 103

Пробный пуск, 83

Противоконденсатный подогрев

- Сопrotивление изоляции, 52

Р

Радиальное усилие, 61

Расширение машины, 57

Ревизия

- Неисправности, 92, 97

Регламент REACH, 129

Режим работы, 27

Резонанс системы, 39

С

Сверхкритическая машина, 39

Сдвоенный привод, 44

Сервисное обслуживание на месте, 133

Силы, воздействующие на фундамент, 56

Система заземления

- взаимосвязанная, 43

Система лакокрасочного покрытия, 96

Система охлаждения

- Неисправности, 94

Соединительные кабели

- Выбор, 64

Сопrotивление изоляции, 35, 49, 79, 103

- Измерение, 50

- Противоконденсатный подогрев, 52

Стандартизированные детали, 116

Стандартный фланец, 57, 58

Стопорный элемент, 135

Схема блокировки

- Принудительный вентилятор, 36

Схема соединений, 65

Т

Табличка с паспортными данными, 18

Текущий ремонт

- Первая проверка, 98

Температура подшипника
 Контроль, 81
 Регулируемые параметры, 81
Техническая поддержка, 133
Техническое обслуживание
 Интервалы технического обслуживания, 95
Тип балансировки, 59
Точка высокочастотного заземления, 42
Точная центровка, 57

У

Указания по безопасности
 Вращающиеся детали, 13
 Горючие вещества, 13
 Горячие поверхности, 13
 Детали под напряжением, 12
 Опасные для здоровья вещества, 13
Уровень шума, 14
Усилие предварительного натяжения
 Фиксация ротора, 34
Устройство дополнительной смазки, 35
Утилизация
 Комплектующие, 130
 Химикалии, 131

Ф

Фиксатор подшипника, 35
Фиксатор ротора, 33
 Снятие, 58
Фильтр подавления синфазных помех, 43

Э

Электрические неисправности, 92
Электромагнитная совместимость, 16
Электромагнитные поля, 14
Электромагнитные помехи, 16
Эмиссия помех, 14

www.mez-motors.com